



## ประกาศองค์การบริหารส่วนจังหวัดเชียงใหม่

เรื่อง ประกวดราคาจ้างก่อสร้างโครงการปรับปรุงคลองแม่ข่า บ้านแม่สาหลวง หมู่ที่ ๓ ตำบลแม่สา  
(เขต อบต.แม่สา) เชื่อม บ้านพระนอน หมู่ที่ ๕ ตำบลดอนแก้ว (เขต อบต.ดอนแก้ว) อำเภอแม่ริม  
จังหวัดเชียงใหม่ ด้วยวิธีประกวดราคาอิเล็กทรอนิกส์ (e-bidding)

องค์การบริหารส่วนจังหวัดเชียงใหม่ มีความประสงค์จะประกวดราคาจ้างก่อสร้างโครงการปรับปรุง  
คลองแม่ข่า บ้านแม่สาหลวง หมู่ที่ ๓ ตำบลแม่สา (เขต อบต.แม่สา) เชื่อม บ้านพระนอน หมู่ที่ ๕ ตำบลดอนแก้ว  
(เขต อบต.ดอนแก้ว) อำเภอแม่ริม จังหวัดเชียงใหม่ ด้วยวิธีประกวดราคาอิเล็กทรอนิกส์ (e-bidding) ช่วง กม.๕+๘๒๕  
ถึง กม.๖+๑๐๐ (จุดที่ ๗) รายละเอียดตามแบบแปลนขององค์การบริหารส่วนจังหวัดเชียงใหม่ ที่ ๒๒๐/๒๕๖๕  
ราคากลางของงานก่อสร้างในการประกวดราคาครั้งนี้เป็นเงินทั้งสิ้น ๕,๖๔๙,๒๙๘.๗๖ บาท (ห้าล้านหกแสนสี่หมื่น  
เก้าพันสองร้อยเก้าสิบแปดบาทเจ็ดสิบหกสตางค์)

ผู้ยื่นข้อเสนอจะต้องมีคุณสมบัติ ดังต่อไปนี้

๑. มีความสามารถตามกฎหมาย
๒. ไม่เป็นบุคคลล้มละลาย
๓. ไม่อยู่ระหว่างเลิกกิจการ
๔. ไม่เป็นบุคคลซึ่งอยู่ระหว่างถูกระงับการยื่นข้อเสนอหรือทำสัญญากับหน่วยงานของรัฐไว้ชั่วคราว  
เนื่องจากเป็นผู้ที่ไม่ผ่านเกณฑ์การประเมินผลการปฏิบัติงานของผู้ประกอบการตามระเบียบที่รัฐมนตรีว่าการ  
กระทรวงการคลังกำหนดตามที่ประกาศเผยแพร่ในระบบเครือข่ายสารสนเทศของกรมบัญชีกลาง
๕. ไม่เป็นบุคคลซึ่งถูกระงับชื่อไว้ในบัญชีรายชื่อผู้ทำงานและได้แจ้งเวียนชื่อให้เป็นผู้ทำงานของหน่วยงาน  
ของรัฐในระบบเครือข่ายสารสนเทศของกรมบัญชีกลาง ซึ่งรวมถึงนิติบุคคลที่ผู้ทำงานเป็นหุ้นส่วนผู้จัดการ กรรมการ  
ผู้จัดการ ผู้บริหาร ผู้มีอำนาจในการดำเนินงานในกิจการของนิติบุคคลนั้นด้วย
๖. มีคุณสมบัติและไม่มีลักษณะต้องห้ามตามที่คณะกรรมการนโยบายการจัดซื้อจัดจ้างและการบริหาร  
พัสดุภาครัฐกำหนดในราชกิจจานุเบกษา
๗. เป็นนิติบุคคลผู้มีอาชีพรับจ้างงานที่ประกวดราคาอิเล็กทรอนิกส์ดังกล่าว
๘. ไม่เป็นผู้มีผลประโยชน์ร่วมกันกับผู้ยื่นข้อเสนอรายอื่นที่เข้ายื่นข้อเสนอให้แก่องค์การบริหาร  
ส่วนจังหวัดเชียงใหม่ ณ วันประกาศประกวดราคาอิเล็กทรอนิกส์ หรือไม่เป็นผู้กระทำการอันเป็นการขัดขวางการ  
แข่งขันราคาอย่างเป็นธรรม ในการประกวดราคาอิเล็กทรอนิกส์ครั้งนี้
๙. ไม่เป็นผู้ได้รับเอกสิทธิ์หรือความคุ้มกัน ซึ่งอาจปฏิเสธไม่ยอมขึ้นศาลไทย เว้นแต่รัฐบาลของผู้ยื่น  
ข้อเสนอได้มีคำสั่งให้สละเอกสิทธิ์และความคุ้มกันเช่นนั้น
๑๐. เป็นผู้ประกอบการที่ขึ้นทะเบียนงานก่อสร้าง สาขางานก่อสร้างชลประทาน ไม่น้อยกว่าชั้น ๖  
ประเภทหลักเกณฑ์คุณสมบัติทั่วไปและคุณสมบัติเฉพาะ ไว้กับกรมบัญชีกลาง
๑๑. ผู้ยื่นข้อเสนอต้องมีผลงานก่อสร้างประเภทเดียวกันกับงานที่ประกวดราคาจ้างก่อสร้างในวงเงินไม่  
น้อยกว่า ๒,๐๐๐,๐๐๐.๐๐ บาท (สองล้านบาทถ้วน) และเป็นผลงานที่เป็นคู่สัญญาโดยตรงกับหน่วยงานของรัฐ หรือ  
หน่วยงานเอกชนที่องค์การบริหารส่วนจังหวัดเชียงใหม่เชื่อถือ ซึ่งผลงานดังกล่าวของผู้ยื่นข้อเสนอต้องเป็นผลงานใน  
สัญญาเดียวเท่านั้น และเป็นสัญญาที่ผู้ยื่นข้อเสนอได้ทำงานแล้วเสร็จตามสัญญา ซึ่งได้มีการส่งมอบงานและตรวจรับ  
เรียบร้อยแล้ว

๑๒. ผู้ยื่นข้อเสนอที่ยื่นข้อเสนอในรูปแบบของ "กิจการร่วมค้า" ต้องมีคุณสมบัติ ดังนี้

กรณีที่ข้อตกลงฯ กำหนดให้ผู้เข้าร่วมค้ารายใดรายหนึ่งเป็นผู้เข้าร่วมค้าหลัก ข้อตกลงฯ จะต้องมี การกำหนดสัดส่วนหน้าที่ และความรับผิดชอบในปริมาณงาน สิ่งของ หรือมูลค่าตามสัญญาของผู้เข้าร่วมค้าหลัก มากกว่าผู้เข้าร่วมค้ารายอื่นทุกราย

กรณีที่ข้อตกลงฯ กำหนดให้ผู้เข้าร่วมค้ารายใดรายหนึ่งเป็นผู้เข้าร่วมค้าหลัก กิจการร่วมค่านั้นต้องใช้ ผลงานของผู้เข้าร่วมค้าหลักรายเดียวเป็นผลงานของกิจการร่วมค้าที่ยื่นข้อเสนอ

กรณีที่ข้อตกลงฯ กำหนดให้ผู้เข้าร่วมค้ารายใดรายหนึ่งเป็นผู้เข้าร่วมค้าหลัก ผู้เข้าร่วมค้าหลักจะต้อง เป็นผู้ประกอบการที่ขึ้นทะเบียนงานก่อสร้างสาขาก่อสร้างชลประทาน ไม่น้อยกว่าชั้น ๖ ประเภทหลักเกณฑ์ คุณสมบัติทั่วไปและคุณสมบัติเฉพาะ ไว้กับกรมบัญชีกลาง ในส่วนของผู้เข้าร่วมค้าที่ไม่ใช่ผู้เข้าร่วมค้าหลักจะเป็น ผู้ประกอบการที่ขึ้นทะเบียนในสาขาก่อสร้างไว้กับกรมบัญชีกลางหรือไม่ก็ได้

สำหรับข้อตกลงฯ ที่ไม่ได้กำหนดให้ผู้เข้าร่วมค้ารายใดเป็นผู้เข้าร่วมค้าหลัก ผู้เข้าร่วมค้าทุกราย จะต้องมีคุณสมบัติครบถ้วนตามเงื่อนไขที่กำหนดไว้ในเอกสารเชิญชวน

๑๓. ผู้ยื่นข้อเสนอต้องลงทะเบียนในระบบจัดซื้อจัดจ้างภาครัฐด้วยอิเล็กทรอนิกส์ (Electronic Government Procurement : e - GP) ของกรมบัญชีกลาง

**๓๐ มิ.ย. ๒๕๖๕** ผู้ยื่นข้อเสนอต้องยื่นข้อเสนอและเสนอราคาทางระบบจัดซื้อจัดจ้างภาครัฐด้วยอิเล็กทรอนิกส์ ในวันที่ ระหว่างเวลา ๐๘.๓๐ น. ถึง ๑๖.๓๐ น.

ผู้สนใจสามารถขอซื้อเอกสารประกวดราคาด้วยอิเล็กทรอนิกส์ ในราคาชุดละ ๓๐๐.๐๐ บาท ผ่านทาง ระบบจัดซื้อจัดจ้างภาครัฐด้วยอิเล็กทรอนิกส์และชำระเงินผ่านทางธนาคาร ตั้งแต่วันที่ **๒๕ มิ.ย. ๒๕๖๕** ถึงวันที่ **๒๙ มิ.ย. ๒๕๖๕** โดยดาวน์โหลดเอกสารผ่านทางระบบจัดซื้อจัดจ้างภาครัฐด้วยอิเล็กทรอนิกส์ ได้ภายหลังจาก ชำระเงินเป็นที่เรียบร้อยแล้วจนถึงก่อนวันเสนอราคา

ผู้สนใจสามารถดูรายละเอียดได้ที่เว็บไซต์ [www.chiangmaipao.go.th](http://www.chiangmaipao.go.th) หรือ [www.gprocurement.go.th](http://www.gprocurement.go.th) หรือสอบถามทางโทรศัพท์หมายเลข ๐ ๕๓๙๙ ๘๓๓๓ ต่อ ๔๒๙ ในวันและเวลา ราชการ

ประกาศ ณ วันที่ ๒๙ มิถุนายน พ.ศ. ๒๕๖๕

(นายวิชัย เลิศพงศ์อดิศร)

นายกองค์การบริหารส่วนจังหวัดเชียงใหม่

หมายเหตุ ผู้ประกอบการสามารถจัดเตรียมเอกสารประกอบการเสนอราคา (เอกสารส่วนที่ ๑ และเอกสารส่วนที่ ๒) ในระบบ e-GP ได้ตั้งแต่วันที่ซื้อเอกสารจนถึงวันเสนอราคา



เอกสารประกวดราคาจ้างก่อสร้างด้วยการประกวดราคาอิเล็กทรอนิกส์ (e-bidding)

เลขที่ ๗๗ /๒๕๖๕

การจ้างก่อสร้างโครงการปรับปรุงคลองแม่ข่า บ้านแม่สาหลวง หมู่ที่ ๓ ตำบลแม่สา (เขต อบต.แม่สา)

เชื่อม บ้านพระนอน หมู่ที่ ๕ ตำบลดอนแก้ว (เขต อบต.ดอนแก้ว) อำเภอแมริม จังหวัดเชียงใหม่

ตามประกาศ องค์การบริหารส่วนจังหวัดเชียงใหม่

ลงวันที่ ๒๔ มิถุนายน ๒๕๖๕

องค์การบริหารส่วนจังหวัดเชียงใหม่ ซึ่งต่อไปนี้จะเรียกว่า "องค์การบริหารส่วนจังหวัดเชียงใหม่" มีความประสงค์จะประกวดราคาจ้างก่อสร้างโครงการปรับปรุงคลองแม่ข่า บ้านแม่สาหลวง หมู่ที่ ๓ ตำบลแม่สา (เขต อบต.แม่สา) เชื่อม บ้านพระนอน หมู่ที่ ๕ ตำบลดอนแก้ว (เขต อบต.ดอนแก้ว) อำเภอแมริม จังหวัดเชียงใหม่ ช่วง กม.๕+๘๒๕ ถึง กม.๖+๑๐๐ (จุดที่ ๗) รายละเอียดตามแบบแปลนขององค์การบริหารส่วนจังหวัดเชียงใหม่ ที่ ๒๒๐/๒๕๖๕ ณ คลองแม่ข่า บ้านแม่สาหลวง หมู่ที่ ๓ ตำบลแม่สา (เขต อบต.แม่สา) เชื่อม บ้านพระนอน หมู่ที่ ๓ ตำบลดอนแก้ว (เขต อบต.ดอนแก้ว) อำเภอแมริม จังหวัดเชียงใหม่ ด้วยวิธีประกวดราคาอิเล็กทรอนิกส์ (e-bidding) โดยมีข้อแนะนำและข้อกำหนดดังต่อไปนี้

๑. เอกสารแนบท้ายเอกสารประกวดราคาอิเล็กทรอนิกส์

- ๑.๑ แบบรูปและรายการละเอียด
- ๑.๒ แบบใบเสนอราคาที่กำหนดไว้ในระบบจัดซื้อจัดจ้างภาครัฐด้วยอิเล็กทรอนิกส์
- ๑.๓ สัญญาจ้างก่อสร้าง
- ๑.๔ แบบหนังสือค้ำประกัน
  - (๑) หลักประกันสัญญา
- ๑.๕ สูตรการปรับราคา
- ๑.๖ บทนิยาม
  - (๑) ผู้ที่มีผลประโยชน์ร่วมกัน
  - (๒) การขัดขวางการแข่งขันอย่างเป็นธรรม
- ๑.๗ แบบบัญชีเอกสารที่กำหนดไว้ในระบบจัดซื้อจัดจ้างภาครัฐด้วยอิเล็กทรอนิกส์
  - (๑) บัญชีเอกสารส่วนที่ ๑
  - (๒) บัญชีเอกสารส่วนที่ ๒
- ๑.๘ แผนการใช้วัสดุที่ผลิตภายในประเทศและแผนการใช้เหล็กที่ผลิตภายในประเทศ  
..... ฯลฯ.....

๒. คุณสมบัติของผู้ยื่นข้อเสนอ

- ๒.๑ มีความสามารถตามกฎหมาย
- ๒.๒ ไม่เป็นบุคคลล้มละลาย
- ๒.๓ ไม่อยู่ระหว่างเลิกกิจการ
- ๒.๔ ไม่เป็นบุคคลซึ่งอยู่ระหว่างถูกระงับการยื่นข้อเสนอหรือทำสัญญากับหน่วยงานของรัฐไว้

ชั่วคราว เนื่องจากเป็นผู้ที่ไม่ผ่านเกณฑ์การประเมินผลการปฏิบัติงานของผู้ประกอบการตามระเบียบที่รัฐมนตรีว่าการกระทรวงการคลังกำหนดตามที่ประกาศเผยแพร่ในระบบเครือข่ายสารสนเทศของกรมบัญชีกลาง

๒.๕ ไม่เป็นบุคคลซึ่งถูกระบุชื่อไว้ในบัญชีรายชื่อผู้ทำงานและได้แจ้งเวียนชื่อให้เป็นผู้ทำงานของหน่วยงานของรัฐในระบบเครือข่ายสารสนเทศของกรมบัญชีกลาง ซึ่งรวมถึงนิติบุคคลที่ผู้ทำงานเป็นหุ้นส่วน ผู้จัดการ กรรมการผู้จัดการ ผู้บริหาร ผู้มีอำนาจในการดำเนินงานในกิจการของนิติบุคคลนั้นด้วย

๒.๖ มีคุณสมบัติและไม่มีลักษณะต้องห้ามตามที่คณะกรรมการนโยบายการจัดซื้อจัดจ้างและการบริหารพัสดุภาครัฐกำหนดในราชกิจจานุเบกษา

๒.๗ เป็นนิติบุคคลผู้มีอาชีพรับจ้างงานที่ประกวดราคาอิเล็กทรอนิกส์ดังกล่าว

๒.๘ ไม่เป็นผู้มีผลประโยชน์ร่วมกันกับผู้ยื่นข้อเสนอรายอื่นที่เข้ายื่นข้อเสนอให้แก่ องค์การบริหารส่วนจังหวัดเชียงใหม่ ณ วันประกาศประกวดราคาอิเล็กทรอนิกส์ หรือไม่เป็นผู้กระทำการอันเป็นการขัดขวางการแข่งขันอย่างเป็นธรรม ในการประกวดราคาอิเล็กทรอนิกส์ครั้งนี้

๒.๙ ไม่เป็นผู้ได้รับเอกสิทธิ์หรือความคุ้มกัน ซึ่งอาจปฏิเสธไม่ยอมขึ้นศาลไทย เว้นแต่รัฐบาลของผู้ยื่นข้อเสนอได้มีคำสั่งให้สละเอกสิทธิ์และความคุ้มกันเช่นนั้น

๒.๑๐ เป็นผู้ประกอบการที่ขึ้นทะเบียนงานก่อสร้างสาขางานก่อสร้างชลประทาน ไม่น้อยกว่าชั้น ๖ ประเภทหลักเกณฑ์คุณสมบัติทั่วไปและคุณสมบัติเฉพาะ ไว้กับกรมบัญชีกลาง

๒.๑๑ ผู้ยื่นข้อเสนอต้องมีผลงานก่อสร้างประเภทเดียวกันกับงานที่ประกวดราคาจ้างก่อสร้างในวงเงินไม่น้อยกว่า ๒,๐๐๐,๐๐๐.๐๐ บาท (สองล้านบาทถ้วน) และเป็นผลงานที่เป็นคู่สัญญาโดยตรงกับหน่วยงานของรัฐ หรือหน่วยงานเอกชนที่องค์การบริหารส่วนจังหวัดเชียงใหม่เชื่อถือ ซึ่งผลงานดังกล่าวของผู้ยื่นข้อเสนอต้องเป็นผลงานในสัญญาเดียวเท่านั้น และเป็นสัญญาที่ผู้ยื่นข้อเสนอได้ทำงานแล้วเสร็จตามสัญญา ซึ่งได้มีการส่งมอบงานและตรวจรับเรียบร้อยแล้ว

๒.๑๒ ผู้ยื่นข้อเสนอที่ยื่นข้อเสนอในรูปแบบของ "กิจการร่วมค้า" ต้องมีคุณสมบัติ ดังนี้  
กรณีที่ข้อตกลงฯ กำหนดให้ผู้เข้าร่วมค้ารายใดรายหนึ่งเป็นผู้เข้าร่วมค้าหลัก ข้อตกลงฯ จะต้องมีการกำหนดสัดส่วนหน้าที่ และความรับผิดชอบในปริมาณงาน สิ่งของ หรือมูลค่าตามสัญญาของผู้เข้าร่วมค้าหลักมากกว่าผู้เข้าร่วมค้ารายอื่นทุกราย

กรณีที่ข้อตกลงฯ กำหนดให้ผู้เข้าร่วมค้ารายใดรายหนึ่งเป็นผู้เข้าร่วมค้าหลัก กิจการร่วมค้านั้นต้องใช้ผลงานของผู้เข้าร่วมค้าหลักรายเดียวเป็นผลงานของกิจการร่วมค้าที่ยื่นข้อเสนอ

กรณีที่ข้อตกลงฯ กำหนดให้ผู้เข้าร่วมค้ารายใดรายหนึ่งเป็นผู้เข้าร่วมค้าหลัก ผู้เข้าร่วมค้าหลักจะต้องเป็นผู้ประกอบการที่ขึ้นทะเบียนงานก่อสร้างสาขางานก่อสร้างชลประทาน ไม่น้อยกว่าชั้น ๖ ประเภทหลักเกณฑ์คุณสมบัติทั่วไปและคุณสมบัติเฉพาะ ไว้กับกรมบัญชีกลาง ในส่วนของผู้เข้าร่วมค้าที่ไม่ใช่ผู้เข้าร่วมค้าหลักจะเป็นผู้ประกอบการที่ขึ้นทะเบียนในสาขางานก่อสร้างไว้กับกรมบัญชีกลางหรือไม่ก็ได้

สำหรับข้อตกลงฯ ที่ไม่ได้กำหนดให้ผู้เข้าร่วมค้ารายใดเป็นผู้เข้าร่วมค้าหลัก ผู้เข้าร่วมค้าทุกรายจะต้องมีคุณสมบัติครบถ้วนตามเงื่อนไขที่กำหนดไว้ในเอกสารเชิญชวน

๒.๑๓ ผู้ยื่นข้อเสนอต้องลงทะเบียนในระบบจัดซื้อจัดจ้างภาครัฐด้วยอิเล็กทรอนิกส์ (Electronic Government Procurement : e - GP) ของกรมบัญชีกลาง

### ๓. หลักฐานการยื่นข้อเสนอ

ผู้ยื่นข้อเสนอจะต้องเสนอเอกสารหลักฐานยื่นมาพร้อมกับการเสนอราคาทางระบบจัดซื้อจัดจ้างภาครัฐด้วยอิเล็กทรอนิกส์ โดยแยกเป็น ๒ ส่วน คือ

#### ๓.๑ ส่วนที่ ๑ อย่างน้อยต้องมีเอกสารดังต่อไปนี้

(๑) ในกรณีผู้ยื่นข้อเสนอเป็นนิติบุคคล

(ก) ห้างหุ้นส่วนสามัญหรือห้างหุ้นส่วนจำกัด ให้ยื่นสำเนาหนังสือรับรองการจดทะเบียนนิติบุคคล บัญชีรายชื่อหุ้นส่วนผู้จัดการ ผู้มีอำนาจควบคุม (ถ้ามี) พร้อมทั้งรับรองสำเนาถูกต้อง

(ข) บริษัทจำกัดหรือบริษัทมหาชนจำกัด ให้ยื่นสำเนาหนังสือรับรองการจดทะเบียนนิติบุคคล หนังสือบริคณห์สนธิ บัญชีรายชื่อกรรมการผู้จัดการ ผู้มีอำนาจควบคุม (ถ้ามี) และบัญชีผู้ถือหุ้นรายใหญ่ (ถ้ามี) พร้อมทั้งรับรองสำเนาถูกต้อง

(๒) ในกรณีผู้ยื่นข้อเสนอเป็นบุคคลธรรมดาหรือคณะบุคคลที่มีชนิติบุคคล ให้ยื่นสำเนาบัตรประจำตัวประชาชนของผู้ยื่น ข้อเสนอข้อตกลงที่แสดงถึงการเข้าเป็นหุ้นส่วน (ถ้ามี) สำเนาบัตรประจำตัวประชาชนของผู้เป็นหุ้นส่วน หรือสำเนาหนังสือเดินทางของผู้เป็นหุ้นส่วนที่มีได้ถือสัญชาติไทย พร้อมทั้งรับรองสำเนาถูกต้อง

(๓) ในกรณีผู้ยื่นข้อเสนอเป็นผู้ยื่นข้อเสนอร่วมกันในฐานะเป็นผู้ร่วมค้า ให้ยื่นสำเนาสัญญาของการเข้าร่วมค้า และเอกสารตามที่ระบุไว้ใน (๑) หรือ (๒) ของผู้ร่วมค้า แล้วแต่กรณี

(๔) เอกสารเพิ่มเติมอื่นๆ

(๔.๑) สำเนาใบสำคัญแสดงการจดทะเบียนห้างหุ้นส่วนบริษัทพร้อมรับรองสำเนาถูกต้อง (ถ้ามี)

(๔.๒) สำเนาใบทะเบียนภาษีมูลค่าเพิ่มพร้อมรับรองสำเนาถูกต้อง (ถ้ามี)

(๕) บัญชีเอกสารส่วนที่ ๑ ทั้งหมดที่ได้ยื่นพร้อมกับการเสนอราคาทางระบบจัดซื้อจัดจ้างภาครัฐด้วยอิเล็กทรอนิกส์ ตามแบบในข้อ ๑.๗ (๑) โดยไม่ต้องแนบในรูปแบบ PDF File (Portable Document Format)

ทั้งนี้ เมื่อผู้ยื่นข้อเสนอดำเนินการแนบไฟล์เอกสารตามบัญชีเอกสารส่วนที่ ๑ ครบถ้วน ถูกต้องแล้ว ระบบจัดซื้อจัดจ้างภาครัฐด้วยอิเล็กทรอนิกส์จะสร้างบัญชีเอกสารส่วนที่ ๑ ตามแบบในข้อ ๑.๗ (๑) ให้โดยผู้ยื่นข้อเสนอไม่ต้องแนบบัญชีเอกสารส่วนที่ ๑ ดังกล่าวในรูปแบบ PDF File (Portable Document Format)

### ๓.๒ ส่วนที่ ๒ อย่างน้อยต้องมีเอกสารดังต่อไปนี้

(๑) ในกรณีที่ผู้ยื่นข้อเสนอมอบอำนาจให้บุคคลอื่นกระทำการแทนให้แนบหนังสือมอบอำนาจซึ่งติดอากรแสตมป์ตามกฎหมาย โดยมีหลักฐานแสดงตัวตนของผู้มอบอำนาจและผู้รับมอบอำนาจ ทั้งนี้หากผู้รับมอบอำนาจเป็นบุคคลธรรมดาต้องเป็นผู้ที่บรรลุนิติภาวะตามกฎหมายแล้วเท่านั้น

(๒) สำเนาหนังสือรับรองผลงานก่อสร้างพร้อมทั้งรับรองสำเนาถูกต้อง

(๓) สำเนาหลักฐานการขึ้นทะเบียนงานก่อสร้าง สาขางานก่อสร้างชลประทาน ไม่น้อยกว่าชั้น ๒ ประเภทหลักเกณฑ์คุณสมบัติทั่วไปและคุณสมบัติเฉพาะ ไว้กับกรมบัญชีกลาง

(๔) สำเนาใบขึ้นทะเบียนผู้ประกอบการวิสาหกิจขนาดกลางและขนาดย่อม (SMEs) (ถ้ามี)

(๕) บัญชีเอกสารส่วนที่ ๒ ทั้งหมดที่ได้ยื่นพร้อมกับการเสนอราคาทางระบบจัดซื้อจัดจ้างภาครัฐด้วยอิเล็กทรอนิกส์ตามแบบในข้อ ๑.๗ (๒) โดยไม่ต้องแนบในรูปแบบ PDF File (Portable Document Format)

ทั้งนี้ เมื่อผู้ยื่นข้อเสนอดำเนินการแนบไฟล์เอกสารตามบัญชีเอกสารส่วนที่ ๒ ครบถ้วน ถูกต้องแล้ว ระบบจัดซื้อจัดจ้างภาครัฐด้วยอิเล็กทรอนิกส์จะสร้างบัญชีเอกสารส่วนที่ ๒ ตามแบบในข้อ ๑.๗ (๒) ให้โดยผู้ยื่นข้อเสนอไม่ต้องแนบบัญชีเอกสารส่วนที่ ๒ ดังกล่าวในรูปแบบ PDF File (Portable Document Format)

## ๔. การเสนอราคา

๔.๑ ผู้ยื่นข้อเสนอต้องยื่นข้อเสนอ และเสนอราคาทางระบบจัดซื้อจัดจ้างภาครัฐด้วยอิเล็กทรอนิกส์ตามที่กำหนดไว้ในเอกสารประกวดราคาอิเล็กทรอนิกส์นี้ โดยไม่มีเงื่อนไขใดๆ ทั้งสิ้น และจะต้องกรอกข้อความให้ถูกต้องครบถ้วน พร้อมทั้งหลักฐานแสดงตัวตนและทำการยืนยันตัวตนของผู้ยื่นข้อเสนอโดยไม่ต้องแนบใบเสนอราคาในรูปแบบ PDF File (Portable Document Format)

๔.๒ ให้ผู้ยื่นข้อเสนอกรอกรายละเอียดการเสนอราคาในใบเสนอราคาตามแบบเอกสารประกวดราคาจ้างก่อสร้างด้วยวิธีประกวดราคาอิเล็กทรอนิกส์ (e-bidding) ข้อ ๑.๒ ให้ครบถ้วนโดยไม่ต้องยื่นใบแจ้งปริมาณงานและราคา และใบบัญชีรายการก่อสร้างในรูปแบบ PDF File (Portable Document Format)

ในการเสนอราคาให้เสนอราคาเป็นเงินบาทและเสนอราคาได้เพียงครั้งเดียวและราคาเดียว โดยเสนอราคารวม หรือราคาต่อหน่วย หรือราคาต่อรายการ ตามเงื่อนไขที่ระบุไว้ท้ายใบเสนอราคาให้ถูกต้อง ทั้งนี้ ราคารวมที่เสนอจะต้องตรงกันทั้งตัวเลขและตัวหนังสือ ถ้าตัวเลขและตัวหนังสือไม่ตรงกัน ให้ถือตัวหนังสือเป็นสำคัญ โดยคิดราคารวมทั้งสิ้นซึ่งรวมค่าภาษีมูลค่าเพิ่ม ภาษีอากรอื่น และค่าใช้จ่ายที่ปวงไว้แล้ว

ราคาที่เสนอจะต้องเสนอกำหนดยื่นราคาไม่น้อยกว่า ๔๐ วัน ตั้งแต่วันเสนอราคา โดยภายในกำหนดยื่นราคา ผู้ยื่นข้อเสนอต้องรับผิดชอบราคาที่ตนได้เสนอไว้และจะถอนการเสนอราคามีได้

๔.๓ ผู้ยื่นข้อเสนอจะต้องเสนอกำหนดเวลาดำเนินการก่อสร้างแล้วเสร็จไม่เกิน ๑๒๐ วัน นับถัดจากวันลงนามในสัญญาจ้างหรือจากวันที่ได้รับหนังสือแจ้งจาก องค์การบริหารส่วนจังหวัดเชียงใหม่ ให้เริ่มทำงาน

๔.๔ ก่อนเสนอราคา ผู้ยื่นข้อเสนอควรตรวจสอบร่างสัญญา แบบรูป และรายการละเอียด ฯลฯ ให้ถี่ถ้วนและเข้าใจเอกสารประกวดราคาจ้างอิเล็กทรอนิกส์ทั้งหมดเสียก่อนที่จะตกลงยื่นข้อเสนอตามเงื่อนไขในเอกสารประกวดราคาจ้างอิเล็กทรอนิกส์

๔.๕ ผู้ยื่นข้อเสนอจะต้องยื่นข้อเสนอและเสนอราคาทางระบบจัดซื้อจัดจ้างภาครัฐด้วยอิเล็กทรอนิกส์ในวันที่ ๑๐ มี.ย. ๒๕๖๕ ระหว่างเวลา ๐๘.๓๐ น. ถึง ๑๖.๓๐ น. และเวลาในการเสนอราคาให้ถือตามเวลาของระบบจัดซื้อจัดจ้างภาครัฐด้วยอิเล็กทรอนิกส์เป็นเกณฑ์

เมื่อพ้นกำหนดเวลายื่นข้อเสนอและเสนอราคาแล้ว จะไม่รับเอกสารการยื่นข้อเสนอและเสนอราคาใดๆ โดยเด็ดขาด

๔.๖ ผู้ยื่นข้อเสนอต้องจัดทำเอกสารสำหรับใช้ในการเสนอราคาในรูปแบบไฟล์เอกสารประเภท PDF File (Portable Document Format) โดยผู้ยื่นข้อเสนอต้องเป็นผู้รับผิดชอบตรวจสอบความครบถ้วนถูกต้อง และชัดเจนของเอกสาร PDF File ก่อนที่จะยืนยันการเสนอราคา แล้วจึงส่งข้อมูล (Upload) เพื่อเป็นการเสนอราคาให้แก่องค์การบริหารส่วนจังหวัดเชียงใหม่ ผ่านทางระบบจัดซื้อจัดจ้างภาครัฐด้วยอิเล็กทรอนิกส์

๔.๗ คณะกรรมการพิจารณาผลการประกวดราคาอิเล็กทรอนิกส์จะดำเนินการตรวจสอบคุณสมบัติของผู้ยื่นข้อเสนอแต่ละรายว่า เป็นผู้ยื่นข้อเสนอที่มีผลประโยชน์ร่วมกันกับผู้ยื่นข้อเสนอรายอื่นตาม ข้อ ๑.๖ (๑) หรือไม่ หากปรากฏว่าผู้ยื่นข้อเสนอรายใดเป็นผู้ยื่นข้อเสนอที่มีผลประโยชน์ร่วมกันกับผู้ยื่นข้อเสนอรายอื่น คณะกรรมการฯ จะตัดรายชื่อผู้ยื่นข้อเสนอราคาที่มีผลประโยชน์ร่วมกันนั้นออกจากการเป็นผู้ยื่นข้อเสนอ

หากปรากฏต่อคณะกรรมการพิจารณาผลการประกวดราคาอิเล็กทรอนิกส์ว่า ก่อนหรือในขณะที่มีการพิจารณาข้อเสนอ มีผู้ยื่นข้อเสนอรายใดกระทำการอันเป็นการขัดขวางการแข่งขันอย่างเป็นธรรมตาม ข้อ ๑.๖ (๒) และคณะกรรมการฯ เชื่อว่ามีการกระทำอันเป็นการขัดขวางการแข่งขันอย่างเป็นธรรม คณะกรรมการฯ จะตัดรายชื่อผู้ยื่นข้อเสนอรายนั้นออกจากการเป็นผู้ยื่นข้อเสนอ และองค์การบริหารส่วนจังหวัดเชียงใหม่ จะพิจารณา ลงโทษผู้ยื่นข้อเสนอดังกล่าวเป็นผู้ทำงาน เว้นแต่ องค์การบริหารส่วนจังหวัดเชียงใหม่ จะพิจารณาเห็นว่าผู้ยื่นข้อเสนอรายนั้น มิใช่เป็นผู้ริเริ่มให้มีการกระทำความผิดดังกล่าวและได้ให้ความร่วมมือเป็นประโยชน์ต่อการพิจารณาขององค์การบริหารส่วนจังหวัดเชียงใหม่

๔.๘ ผู้ยื่นข้อเสนอจะต้องปฏิบัติ ดังนี้

(๑) ปฏิบัติตามเงื่อนไขที่ระบุไว้ในเอกสารประกวดราคาอิเล็กทรอนิกส์

(๒) ราคาที่เสนอจะต้องเป็นราคาที่รวมภาษีมูลค่าเพิ่ม และภาษีอื่นๆ (ถ้ามี) รวม

ค่าใช้จ่ายที่ปวงไว้ด้วยแล้ว

ที่กำหนด

(๓) ผู้ยื่นข้อเสนอจะต้องลงทะเบียนเพื่อเข้าสู่กระบวนการเสนอราคา ตามวัน เวลา

(๔) ผู้ยื่นข้อเสนอจะถอนการเสนอราคาที่เสนอแล้วไม่ได้

(๕) ผู้ยื่นข้อเสนอต้องศึกษาและทำความเข้าใจในระบบและวิธีการเสนอราคาด้วยวิธี

ประกวดราคาอิเล็กทรอนิกส์ ของกรมบัญชีกลางที่แสดงไว้ในเว็บไซต์ [www.gprocurement.go.th](http://www.gprocurement.go.th)

๕.๔ ผู้ยื่นข้อเสนอที่เป็นผู้ชนะการเสนอราคาต้องจัดทำแผนการใช้พัสดุที่ผลิตภายในประเทศ และแผนการใช้เหล็กที่ผลิตภายในประเทศ โดยยื่นให้หน่วยงานของรัฐภายใน ๖๐ วัน นับถัดจากวันลงนามในสัญญา

## ๕. หลักเกณฑ์และสิทธิในการพิจารณา

๕.๑ การพิจารณาผลการยื่นข้อเสนอประกวดราคาอิเล็กทรอนิกส์ครั้งนี้ องค์การบริหารส่วนจังหวัดเชียงใหม่จะพิจารณาดัดสินโดยใช้หลักเกณฑ์ ราคา

๕.๒ การพิจารณาผู้ชนะการยื่นข้อเสนอ

กรณีใช้หลักเกณฑ์ราคาในการพิจารณาผู้ชนะการยื่นข้อเสนอ องค์การบริหารส่วนจังหวัดเชียงใหม่ จะพิจารณาจาก ราคารวม

๕.๓ หากผู้ยื่นข้อเสนอรายใดมีคุณสมบัติไม่ถูกต้องตามข้อ ๒ หรือยื่นหลักฐานการยื่นข้อเสนอไม่ถูกต้อง หรือไม่ครบถ้วนตามข้อ ๓ หรือยื่นข้อเสนอไม่ถูกต้องตามข้อ ๔ แล้ว คณะกรรมการพิจารณาผลการประกวดราคาอิเล็กทรอนิกส์จะไม่รับพิจารณาข้อเสนอของผู้ยื่นข้อเสนอรายนั้น เว้นแต่ผู้ยื่นข้อเสนอรายใดเสนอเอกสารทางเทคนิคหรือรายละเอียดคุณลักษณะเฉพาะของพัสดุที่จะจ้างไม่ครบถ้วน หรือเสนอรายละเอียดแตกต่างไปจากเงื่อนไขที่องค์การบริหารส่วนจังหวัดเชียงใหม่กำหนดไว้ในประกาศและเอกสารประกวดราคาอิเล็กทรอนิกส์ ในส่วนที่มีใช้สาระสำคัญและความต่างต่างนั้น ไม่มีผลทำให้เกิดการได้เปรียบเสียเปรียบต่อผู้ยื่นข้อเสนอรายอื่น หรือเป็นการผิดพลาดเล็กน้อย คณะกรรมการฯ อาจพิจารณาผ่อนปรนการตัดสินสิทธิผู้ยื่นข้อเสนอรายนั้น

๕.๔ องค์การบริหารส่วนจังหวัดเชียงใหม่สงวนสิทธิไม่พิจารณาข้อเสนอของผู้ยื่นข้อเสนอโดยไม่มีกรรมการผู้เกี่ยวข้อง

(๑) ไม่ปรากฏชื่อผู้ยื่นข้อเสนอรายนั้นในบัญชีรายชื่อผู้รับเอกสารประกวดราคาอิเล็กทรอนิกส์ทางระบบจัดซื้อจัดจ้างด้วยอิเล็กทรอนิกส์ หรือบัญชีรายชื่อผู้ซื้อเอกสารประกวดราคาอิเล็กทรอนิกส์ทางระบบจัดซื้อจัดจ้างด้วยอิเล็กทรอนิกส์ ขององค์การบริหารส่วนจังหวัดเชียงใหม่

(๒) ไม่กรอกชื่อผู้ยื่นข้อเสนอในการเสนอราคาทางระบบจัดซื้อจัดจ้างด้วยอิเล็กทรอนิกส์

(๓) เสนอรายละเอียดแตกต่างไปจากเงื่อนไขที่กำหนดในเอกสารประกวดราคาอิเล็กทรอนิกส์ที่เป็นสาระสำคัญ หรือมีผลทำให้เกิดความได้เปรียบเสียเปรียบแก่ผู้ยื่นข้อเสนอรายอื่น

๕.๕ ในการตัดสินการประกวดราคาอิเล็กทรอนิกส์หรือในการทำสัญญา คณะกรรมการพิจารณาผลการประกวดราคาอิเล็กทรอนิกส์หรือองค์การบริหารส่วนจังหวัดเชียงใหม่ มีสิทธิให้ผู้ยื่นข้อเสนอชี้แจงข้อเท็จจริงเพิ่มเติมได้ องค์การบริหารส่วนจังหวัดเชียงใหม่มีสิทธิที่จะไม่รับข้อเสนอ ไม่รับราคา หรือไม่ทำสัญญา หากข้อเท็จจริงดังกล่าวไม่เหมาะสมหรือไม่ถูกต้อง

๕.๖ องค์การบริหารส่วนจังหวัดเชียงใหม่ทรงไว้ซึ่งสิทธิที่จะไม่รับราคาต่ำสุด หรือราคาหนึ่งราคาใด หรือราคาที่ยื่นขอทั้งหมดก็ได้ และอาจพิจารณาเลือกจ้างในจำนวน หรือขนาด หรือเฉพาะรายการหนึ่งรายการใด หรืออาจจะยกเลิก การประกวดราคาอิเล็กทรอนิกส์โดยไม่พิจารณาจัดจ้างเลยก็ได้ สุดแต่จะพิจารณา ทั้งนี้เพื่อประโยชน์ของทางราชการเป็นสำคัญ และให้ถือว่าการตัดสินขององค์การบริหารส่วนจังหวัดเชียงใหม่เป็นเด็ดขาด ผู้ยื่นข้อเสนอจะเรียกร้องค่าใช้จ่าย หรือค่าเสียหายใดๆ มิได้ รวมทั้ง องค์การบริหารส่วนจังหวัดเชียงใหม่จะพิจารณายกเลิกการประกวดราคาอิเล็กทรอนิกส์และลงโทษผู้ยื่นข้อเสนอเป็นผู้ทำงาน ไม่ว่าจะเป็นผู้ยื่นข้อเสนอที่ได้รับการคัดเลือกหรือไม่ก็ตาม หากมีเหตุที่เชื่อได้ว่าผู้ยื่นข้อเสนอกระทำการโดยไม่สุจริต เช่น การเสนอเอกสารอันเป็นเท็จ หรือใช้ข้อมูลคลาดเคลื่อน หรือบิดเบือนข้อมูลมาเสนอราคาแทน เป็นต้น

ในกรณีที่ผู้ยื่นข้อเสนอรายที่เสนอราคาต่ำสุด เสนอราคาต่ำจนคาดหมายได้ว่าไม่อาจดำเนินงานตามเอกสารประกวดราคาอิเล็กทรอนิกส์ได้ คณะกรรมการพิจารณาผลการประกวดราคาอิเล็กทรอนิกส์หรือองค์การบริหารส่วนจังหวัดเชียงใหม่ จะให้ผู้ยื่นข้อเสนออื่นชี้แจงและแสดงหลักฐานที่ทำให้เชื่อได้ว่าผู้ยื่นข้อเสนอสามารถดำเนินงานตามเอกสารประกวดราคาอิเล็กทรอนิกส์ให้เสร็จสมบูรณ์ หากคำชี้แจงไม่เป็นที่ยอมรับได้ องค์การบริหารส่วนจังหวัดเชียงใหม่ มีสิทธิที่จะไม่รับข้อเสนอหรือไม่รับราคาของผู้ยื่นข้อเสนอรายนั้น ทั้งนี้ผู้ยื่นข้อเสนอดังกล่าวไม่มีสิทธิเรียกร้องค่าใช้จ่ายหรือค่าเสียหายใดๆ จากองค์การบริหารส่วนจังหวัดเชียงใหม่

๕.๗ ก่อนลงนามในสัญญา องค์การบริหารส่วนจังหวัดเชียงใหม่ อาจประกาศยกเลิกการประกวดราคาอิเล็กทรอนิกส์ หากปรากฏว่ามีการกระทำที่เข้าลักษณะผู้ยื่นข้อเสนอที่ชนะการประกวดราคาหรือที่ได้รับการคัดเลือกมีผลประโยชน์ร่วมกัน หรือมีส่วนได้เสียกับผู้ยื่นข้อเสนอรายอื่น หรือขัดขวางการแข่งขันอย่างเป็นธรรม หรือสมยอมกันกับผู้ยื่นข้อเสนอรายอื่น หรือเจ้าหน้าที่ในการเสนอราคา หรือสื่อว่ากระทำการทุจริตอื่นใดในการเสนอราคา

๕.๘ หากผู้ยื่นข้อเสนอซึ่งเป็นผู้ประกอบการ SMEs เสนอราคาสูงกว่าราคาต่ำสุดของผู้ยื่นข้อเสนอรายอื่นที่ไม่เกินร้อยละ ๑๐ ให้หน่วยงานของรัฐจัดซื้อจัดจ้างจากผู้ประกอบการ SMEs ดังกล่าว โดยจัดเรียงลำดับผู้ยื่นข้อเสนอซึ่งเป็นผู้ประกอบการ SMEs ซึ่งเสนอราคาสูงกว่าราคาต่ำสุดของผู้ยื่นข้อเสนอรายอื่นไม่เกินร้อยละ ๑๐ ที่จะเรียกมาทำสัญญาไม่เกิน ๓ ราย

ผู้ยื่นข้อเสนอที่เป็นกิจการร่วมค้าที่จะได้สิทธิตามวรรคหนึ่ง ผู้เข้าร่วมค้าทุกรายจะต้องเป็นผู้ประกอบการ SMEs

๕.๙ หากผู้ยื่นข้อเสนอซึ่งมิใช่ผู้ประกอบการ SMEs แต่เป็นบุคคลธรรมดาที่ถือสัญชาติไทยหรือนิติบุคคลที่จัดตั้งขึ้นตามกฎหมายไทยเสนอราคาสูงกว่าราคาต่ำสุดของผู้ยื่นข้อเสนอซึ่งเป็นผู้ประกอบการธรรมดาที่มิได้ถือสัญชาติไทยหรือนิติบุคคลที่จัดตั้งขึ้นตามกฎหมายของต่างประเทศไม่เกินร้อยละ ๓ ให้หน่วยงานของรัฐจัดซื้อหรือจัดจ้างจากผู้ยื่นข้อเสนอซึ่งเป็นผู้ประกอบการธรรมดาที่ถือสัญชาติไทยหรือนิติบุคคลที่จัดตั้งขึ้นตามกฎหมายไทยดังกล่าว

ผู้ยื่นข้อเสนอที่เป็นกิจการร่วมค้าที่จะได้สิทธิตามวรรคหนึ่ง ผู้เข้าร่วมค้าทุกรายจะต้องเป็นผู้ประกอบการที่เป็นบุคคลธรรมดาที่ถือสัญชาติไทยหรือนิติบุคคลที่จัดตั้งขึ้นตามกฎหมายไทย

## ๖. การทำสัญญาจ้างก่อสร้าง

ผู้ชนะการประกวดราคาอิเล็กทรอนิกส์จะต้องทำสัญญาจ้างตามแบบสัญญา ดังระบุในข้อ ๑.๓ หรือทำข้อตกลงเป็นหนังสือกับองค์การบริหารส่วนจังหวัดเชียงใหม่ ภายใน ๗ วัน นับถัดจากวันที่ได้รับแจ้ง และจะต้องวางหลักประกันสัญญาเป็นจำนวนเงินเท่ากับร้อยละ ๕ ของราคาค่าจ้างที่ประกวดราคาอิเล็กทรอนิกส์ให้องค์การบริหารส่วนจังหวัดเชียงใหม่ยึดถือไว้ในขณะทำสัญญาโดยใช้หลักประกันอย่างหนึ่งอย่างใด ดังต่อไปนี้

๖.๑ เงินสด

๖.๒ เช็ครีหรือตราพท์ที่ธนาคารเซ็นส่งจ่าย ซึ่งเป็นเช็ครีหรือตราพท์ลงวันที่ที่ใช้เช็ครีหรือตราพท์นั้น ชำระต่อเจ้าหน้าที่ในวันทำสัญญา หรือก่อนวันนั้นไม่เกิน ๓ วันทำการ

๖.๓ หนังสือค้ำประกันของธนาคารภายในประเทศ ตามตัวอย่างที่คณะกรรมการนโยบายกำหนด ดังระบุในข้อ ๑.๔ (๒) หรือจะเป็นหนังสือค้ำประกันอิเล็กทรอนิกส์ตามวิธีการที่กรมบัญชีกลางกำหนด

๖.๔ หนังสือค้ำประกันของบริษัทเงินทุน หรือบริษัทเงินทุนหลักทรัพย์ที่ได้รับอนุญาตให้ประกอบกิจการเงินทุนเพื่อการพาณิชย์และประกอบธุรกิจค้ำประกันตามประกาศของธนาคารแห่งประเทศไทย ตามรายชื่อบริษัทเงินทุนที่ธนาคารแห่งประเทศไทยแจ้งเวียนให้ทราบ โดยอนุโลมให้ใช้ตามตัวอย่างหนังสือค้ำประกันของธนาคารที่คณะกรรมการนโยบายกำหนด ดังระบุในข้อ ๑.๔ (๒)

๖.๕ พันธบัตรรัฐบาลไทย

หลักประกันนี้จะคืนให้ โดยไม่มีดอกเบี้ยภายใน ๑๕ วันนับถัดจากวันที่ผู้ชนะการประกวดราคาอิเล็กทรอนิกส์ (ผู้รับจ้าง) พ้นจากข้อผูกพันตามสัญญาจ้างแล้ว



## ๗. ค่าจ้างและการจ่ายเงิน

องค์การบริหารส่วนจังหวัดเชียงใหม่จะจ่ายค่าจ้างซึ่งได้รวมภาษีมูลค่าเพิ่ม ตลอดจนภาษีอื่น ๆ และค่าใช้จ่ายทั้งปวงแล้ว โดยถือราคาเหมารวมเป็นเกณฑ์ และกำหนดการจ่ายเงินเป็น จำนวน ๒ งวด ดังนี้

งวดที่ ๑ เป็นจำนวนเงินในอัตราร้อยละ ๔๐ ของค่าจ้าง เมื่อผู้รับจ้างได้ปฏิบัติงานภาคกลางและชุดลอกกำจัดเศษวัชพืช งานปลูกพืชคลุมหน้าดินป้องกันการกัดเซาะ งานก่อสร้างพนังกั้นตลิ่งชนิดตอกเสาเข็มแผ่นคอนกรีตเสริมเหล็ก และงานก่อสร้างฝายน้ำล้น (แบบฝายสันมน) ให้แล้วเสร็จภายใน ๗๕ วัน

งวดสุดท้าย เป็นจำนวนเงินในอัตราร้อยละ ๖๐ ของค่าจ้าง เมื่อผู้รับจ้างได้ปฏิบัติงานปลูกต้นไม้ ตกแต่งภูมิทัศน์ ๒ ฝั่งคลอง งานทางเดินเท้า ปูพื้นผิวแอสฟัลต์คอนกรีต กว้าง ๑.๕๐ เมตร และงานทั้งหมด ให้แล้วเสร็จเรียบร้อยตามสัญญาหรือข้อตกลงจ้างเป็นหนังสือ รวมทั้งทำสถานที่ก่อสร้างให้สะอาดเรียบร้อย

## ๘. อัตราค่าปรับ

ค่าปรับตามสัญญาจ้างแนบท้ายเอกสารประกวดราคาอิเล็กทรอนิกส์นี้ หรือข้อตกลงจ้างเป็นหนังสือจะกำหนด ดังนี้

๘.๑ กรณีที่ผู้รับจ้างนำงานที่รับจ้างไปจ้างช่วงให้ผู้อื่นทำอีกทอดหนึ่งโดยไม่ได้รับอนุญาตจากองค์การบริหารส่วนจังหวัดเชียงใหม่ จะกำหนดค่าปรับสำหรับการฝ่าฝืนดังกล่าวเป็นจำนวนร้อยละ ๑๐.๐๐ ของวงเงินของงานจ้างช่วงนั้น

๘.๒ กรณีที่ผู้รับจ้างปฏิบัติผิดสัญญาจ้างก่อสร้าง นอกเหนือจากข้อ ๘.๑ จะกำหนดค่าปรับเป็นรายวันเป็นจำนวนเงินตายตัวในอัตราร้อยละ ๐.๒๕ ของราคางานจ้าง

## ๙. การรับประกันความชำรุดบกพร่อง

ผู้ชนะการประกวดราคาอิเล็กทรอนิกส์ซึ่งได้ทำสัญญาจ้าง ตามแบบ ดังระบุในข้อ ๑.๓ หรือข้อตกลงจ้างเป็นหนังสือแล้วแต่กรณี จะต้องรับประกันความชำรุดบกพร่องของงานจ้างที่เกิดขึ้นภายในระยะเวลาไม่น้อยกว่า ๒ ปี นับถัดจากวันที่องค์การบริหารส่วนจังหวัดเชียงใหม่ได้รับมอบงาน โดยต้องบริหารจัดการซ่อมแซมแก้ไขให้ใช้งานได้ดีดังเดิมภายใน ๑๕ วัน นับถัดจากวันที่ได้รับแจ้งความชำรุดบกพร่อง

## ๑๐. ข้อสงวนสิทธิในการยื่นข้อเสนอและอื่น ๆ

๑๐.๑ เงินค่าจ้างสำหรับงานจ้างครั้งนี้ ได้มาจากเงินงบประมาณประจำปี พ.ศ. ๒๕๖๕ การลงนามในสัญญาจะกระทำต่อเมื่อ องค์การบริหารส่วนจังหวัดเชียงใหม่ได้รับอนุมัติเงินค่าก่อสร้างจากเงินงบประมาณประจำปี พ.ศ. ๒๕๖๕

๑๐.๒ เมื่อองค์การบริหารส่วนจังหวัดเชียงใหม่ได้คัดเลือกผู้ยื่นข้อเสนอรายใดให้เป็นผู้รับจ้าง และได้ตกลงจ้าง ตามการประกวดราคาอิเล็กทรอนิกส์แล้ว ถ้าผู้รับจ้างจะต้องสั่งหรือนำสิ่งของมาเพื่องานจ้างดังกล่าวเข้ามาจากต่างประเทศ และของนั้นต้องนำเข้ามาโดยทางเรือในเส้นทางที่มีเรือไทยเดินอยู่ และสามารถให้บริการรับขนได้ตามที่รัฐมนตรีว่าการกระทรวงคมนาคมประกาศกำหนด ผู้ยื่นข้อเสนอซึ่งเป็นผู้รับจ้างจะต้องปฏิบัติตามกฎหมายว่าด้วยการส่งเสริมการพาณิชย์ ดังนี้

(๑) แจกการสั่งหรือนำสิ่งของดังกล่าวเข้ามาจากต่างประเทศต่อกรมเจ้าท่า ภายใน ๗ วัน นับตั้งแต่วันที่ผู้รับจ้างสั่งหรือซื้อของจากต่างประเทศ เว้นแต่เป็นของที่รัฐมนตรีว่าการกระทรวงคมนาคมประกาศยกเว้นให้บรรทุกโดยเรืออื่นได้

(๒) จัดการให้สิ่งของดังกล่าวบรรทุกโดยเรือไทย หรือเรือที่มีสิทธิเช่นเดียวกับเรือไทย จากต่างประเทศมายังประเทศไทย เว้นแต่จะได้รับอนุญาตจากกรมเจ้าท่า ให้บรรทุกสิ่งของนั้น โดยเรืออื่นที่มีใช้เรือไทย ซึ่งจะต้องได้รับอนุญาตเช่นนั้นก่อนบรรทุกของลงเรืออื่น หรือเป็นของที่รัฐมนตรีว่าการกระทรวงคมนาคมประกาศยกเว้นให้บรรทุกโดยเรืออื่น

(๓) ในกรณีที่ไม่ปฏิบัติตาม (๑) หรือ (๒) ผู้รับจ้างจะต้องรับผิดชอบตามกฎหมายว่าด้วยการส่งเสริมการพาณิชย์

๑๐.๓ ผู้ยื่นข้อเสนอซึ่งองค์การบริหารส่วนจังหวัดเชียงใหม่ได้คัดเลือกแล้ว ไม่ไปทำสัญญาหรือข้อตกลงจ้างเป็นหนังสือภายในเวลาที่กำหนดตั้งระบุไว้ในข้อ ๗ องค์การบริหารส่วนจังหวัดเชียงใหม่จะรับหลักประกันการยื่นข้อเสนอ หรือเรียกร้องจากผู้ออกหนังสือค้ำประกัน การยื่นข้อเสนอทันที และอาจพิจารณาเรียกร้องให้ชดใช้ความเสียหายอื่น (ถ้ามี) รวมทั้งจะพิจารณาให้เป็นผู้ทำงาน ตามระเบียบกระทรวงการคลังว่าด้วยการจัดซื้อจัดจ้างและการบริหารพัสดุภาครัฐ

๑๐.๔ องค์การบริหารส่วนจังหวัดเชียงใหม่สงวนสิทธิ์ที่จะแก้ไขเพิ่มเติมเงื่อนไข หรือข้อกำหนดในแบบสัญญาหรือข้อตกลงจ้างเป็นหนังสือให้เป็นไปตามความเห็นของสำนักงานอัยการสูงสุด (ถ้ามี)

๑๐.๕ ในกรณีที่เอกสารแนบท้ายเอกสารประกวดราคาอิเล็กทรอนิกส์ มีความขัดหรือแย้งกัน ผู้ยื่นข้อเสนอจะต้องปฏิบัติตามคำวินิจฉัยขององค์การบริหารส่วนจังหวัดเชียงใหม่ คำวินิจฉัยดังกล่าวให้ถือเป็นที่สุด และผู้ยื่นข้อเสนอไม่มีสิทธิเรียกร้องค่าใช้จ่ายใดๆ เพิ่มเติม

๑๐.๖ องค์การบริหารส่วนจังหวัดเชียงใหม่ อาจประกาศยกเลิกการจัดจ้างในกรณีต่อไปนี้ได้ โดยที่ผู้ยื่นข้อเสนอจะเรียกร้องค่าเสียหายใดๆ จากองค์การบริหารส่วนจังหวัดเชียงใหม่ไม่ได้

(๑) องค์การบริหารส่วนจังหวัดเชียงใหม่ไม่ได้รับการจัดสรรเงินที่จะใช้ในการจัดจ้าง หรือได้รับจัดสรรแต่ไม่เพียงพอที่จะทำการจัดจ้างครั้งนี้ต่อไป

(๒) มีการกระทำที่เข้าลักษณะผู้ยื่นข้อเสนอที่ชนะการจัดจ้างหรือที่ได้รับการคัดเลือกมีผลประโยชน์ร่วมกัน หรือมีส่วนได้เสียกับผู้ยื่นข้อเสนอรายอื่น หรือขัดขวางการแข่งขันอย่างเป็นธรรมหรือสมยอมกันกับผู้ยื่นข้อเสนอรายอื่น หรือเจ้าหน้าที่ในการเสนอราคา หรือสื่อว่ากระทำการทุจริตอื่นใดในการเสนอราคา

(๓) การทำการจัดจ้างครั้งนี้ต่อไปอาจก่อให้เกิดความเสียหายแก่องค์การบริหารส่วนจังหวัดเชียงใหม่ หรือกระทบต่อประโยชน์สาธารณะ

(๔) กรณีอื่นในทำนองเดียวกับ (๑) (๒) หรือ (๓) ตามที่กำหนดในกฎกระทรวงซึ่งออกตามความในกฎหมายว่าด้วยการจัดซื้อจัดจ้างและการบริหารพัสดุภาครัฐ

#### ๑๑. การปรับราคาค่างานก่อสร้าง

การปรับราคาค่างานก่อสร้างตามสูตรการปรับราคาดังระบุในข้อ ๑.๕ จะนำมาใช้ในกรณีที่ ค่างานก่อสร้างลดลงหรือเพิ่มขึ้น โดยวิธีการต่อไปนี้

ตามเงื่อนไข หลักเกณฑ์ สูตรและวิธีคำนวณที่ใช้กับสัญญาแบบปรับราคาได้ตามมติคณะรัฐมนตรี เมื่อวันที่ ๒๒ สิงหาคม ๒๕๓๒ เรื่อง การพิจารณาช่วยเหลือผู้ประกอบการอาชีพงานก่อสร้าง ตามหนังสือสำนักเลขาธิการคณะรัฐมนตรี ที่ นร ๐๒๐๓/ว ๑๐๙ ลงวันที่ ๒๔ สิงหาคม ๒๕๓๒

สูตรการปรับราคา (สูตรค่า K) จะต้องคงที่ที่ระดับที่กำหนดไว้ในวันแล้วเสร็จตามที่กำหนดไว้ในสัญญา หรือภายในระยะเวลาที่องค์การบริหารส่วนจังหวัดเชียงใหม่ได้ขยายออกไป โดยจะใช้สูตรของทางราชการที่ได้ระบุในข้อ ๑.๕

#### ๑๒. มาตรฐานฝีมือช่าง

เมื่อองค์การบริหารส่วนจังหวัดเชียงใหม่ได้คัดเลือกผู้ยื่นข้อเสนอรายใดให้เป็นผู้รับจ้างและได้ตกลงจ้างก่อสร้างตามประกาศนี้แล้ว ผู้ยื่นข้อเสนอจะต้องตกลงว่าในการปฏิบัติงานก่อสร้างดังกล่าว ผู้เสนอราคาจะต้องมีและใช้ผู้มีวุฒิบัตรระดับ ปวช. ปวส. และปวท. หรือเทียบเท่าจากสถาบันการศึกษาที่ ก.พ. รับรองให้เข้ารับราชการได้ ในอัตราไม่ต่ำกว่าร้อยละ ๐ ของแต่ละ สาขาช่างแต่จะต้องมีจำนวนช่างอย่างน้อย ๑ คน ในแต่ละสาขาช่างดังต่อไปนี้

##### ๑๒.๑ วิศวกรรมโยธา

**๑๓. การปฏิบัติตามกฎหมายและระเบียบ**

ในระหว่างระยะเวลาการก่อสร้าง ผู้ยื่นข้อเสนอที่ได้รับการคัดเลือกให้เป็นผู้รับจ้างต้องปฏิบัติตามหลักเกณฑ์ที่กฎหมายและระเบียบได้กำหนดไว้โดยเคร่งครัด

**๑๔. การประเมินผลการปฏิบัติงานของผู้ประกอบการ**

องค์การบริหารส่วนจังหวัดเชียงใหม่ สามารถนำผลการปฏิบัติงานแล้วเสร็จตามสัญญาของผู้ยื่นข้อเสนอที่ได้รับการคัดเลือกให้เป็นผู้รับจ้างเพื่อนำมาประเมินผลการปฏิบัติงานของผู้ประกอบการ

ทั้งนี้ หากผู้ยื่นข้อเสนอที่ได้รับการคัดเลือกไม่ผ่านเกณฑ์ที่กำหนดจะถูกระงับการยื่นข้อเสนอหรือทำสัญญากับองค์การบริหารส่วนจังหวัดเชียงใหม่ ไว้ชั่วคราว

องค์การบริหารส่วนจังหวัดเชียงใหม่



## รายละเอียดการจัดทำแบบรูปรายการงานก่อสร้าง

โครงการปรับปรุงคลองแม่ข่า บ้านแม่สาหลวง หมู่ที่ ๓ ตำบลแม่สา (เขต อบต.แม่สา) เชื่อม บ้านพระนอน หมู่ที่ ๕ ตำบลดอนแก้ว (เขต อบต.ดอนแก้ว) อำเภอแมริม จังหวัดเชียงใหม่

.....

### ๑. ความเป็นมา

ตามข้อบัญญัติองค์การบริหารส่วนจังหวัดเชียงใหม่ งบประมาณรายจ่ายประจำปี ๒๕๖๕ แผนงาน การเกษตร งานสิ่งแวดล้อมและทรัพยากรธรรมชาติ งบลงทุน ค่าปรับปรุงที่ดินและสิ่งก่อสร้าง (ตั้งจ่ายเป็นรายการใหม่) โครงการปรับปรุงคลองแม่ข่า บ้านแม่สาหลวง หมู่ที่ ๓ ตำบลแม่สา (เขต อบต.แม่สา) เชื่อม บ้านพระนอน หมู่ที่ ๕ ตำบล ดอนแก้ว (เขต อบต.ดอนแก้ว) อำเภอแมริม จังหวัดเชียงใหม่ ช่วง กม. ๕+๘๒๕ ถึง กม. ๖+๑๐๐ (จุดที่๗) งบประมาณ ๕,๐๐๐,๐๐๐ บาท (ห้าล้านบาทถ้วน)

### ๒. วัตถุประสงค์

เพื่อปรับปรุงคลองแม่ข่าให้มีสภาพมั่นคงแข็งแรง มีทัศนียภาพอยู่ในสภาพดี มีความสวยงาม ต้นไม้ได้รับการดูแลและบำรุงรักษาให้มีความร่มรื่น เรียบร้อย สมบูรณ์ และสวยงามอยู่ตลอดเวลา สำหรับผู้อาศัยและใช้เส้นทางที่อยู่ในพื้นที่ดังกล่าว

### ๓. คุณสมบัติของผู้ยื่นเสนอราคาและผู้รับจ้างงานก่อสร้าง

ผู้ยื่นข้อเสนอจะต้องมีคุณสมบัติ ดังต่อไปนี้

๑. มีความสามารถตามกฎหมาย
๒. ไม่เป็นบุคคลล้มละลาย
๓. ไม่อยู่ระหว่างเลิกกิจการ
๔. ไม่เป็นบุคคลซึ่งอยู่ระหว่างถูกระงับการยื่นข้อเสนอหรือทำสัญญากับหน่วยงานของรัฐไว้ชั่วคราวเนื่องจากเป็นผู้ที่ไม่ผ่านเกณฑ์การประเมินผลการปฏิบัติงานของผู้ประกอบการตามระเบียบที่รัฐมนตรีว่าการกระทรวงการคลังกำหนดตามที่ประกาศเผยแพร่ในระบบเครือข่ายสารสนเทศของกรมบัญชีกลาง
๕. ไม่เป็นบุคคลซึ่งถูกระงับชื่อไว้ในบัญชีรายชื่อผู้ทำงานและได้แจ้งเวียนชื่อให้เป็นผู้ทำงานของหน่วยงานของรัฐในระบบเครือข่ายสารสนเทศของกรมบัญชีกลาง ซึ่งรวมถึงนิติบุคคลที่ผู้ทำงานเป็นหุ้นส่วนผู้จัดการ กรรมการ ผู้จัดการ ผู้บริหาร ผู้มีอำนาจในการดำเนินงานในกิจการของนิติบุคคลนั้นด้วย
๖. มีคุณสมบัติและไม่มีลักษณะต้องห้ามตามที่คณะกรรมการนโยบายการจัดซื้อจัดจ้างและการบริหารพัสดุภาครัฐกำหนดในราชกิจจานุเบกษา
๗. เป็นนิติบุคคลผู้มีอาชีพรับจ้างงานที่ประกวดราคาอิเล็กทรอนิกส์ดังกล่าว
๘. ไม่เป็นผู้มีผลประโยชน์ร่วมกันกับผู้ยื่นข้อเสนอรายอื่นที่เข้ายื่นข้อเสนอให้แก่องค์การบริหารส่วนจังหวัดเชียงใหม่ ณ วันประกาศประกวดราคาอิเล็กทรอนิกส์ หรือไม่เป็นผู้กระทำการอันเป็นการขัดขวางการแข่งขันราคาอย่างเป็นธรรม ในการประกวดราคาอิเล็กทรอนิกส์ครั้งนี้
๙. ไม่เป็นผู้ได้รับเอกสิทธิ์หรือความคุ้มกัน ซึ่งอาจปฏิเสธไม่ยอมขึ้นศาลไทย เว้นแต่รัฐบาลของผู้ยื่นข้อเสนอได้มีคำสั่งให้สละเอกสิทธิ์และความคุ้มกันเช่นนั้น

๑๐. ผู้ยื่นข้อเสนอต้องมีผลงานประเภทเดียวกันกับงานที่ประกวดราคาจ้างก่อสร้างในวงเงินไม่น้อยกว่า ๒,๐๐๐,๐๐๐ (สองล้านบาทถ้วน) และเป็นผลงานที่เป็นคู่สัญญาโดยตรงกับหน่วยงานของรัฐหรือหน่วยงานเอกชนที่องค์การบริหารส่วนจังหวัดเชียงใหม่เชื่อถือซึ่งผลงานดังกล่าวของผู้ยื่นข้อเสนอต้องเป็นผลงานในสัญญาเดียวเท่านั้นและเป็นสัญญาที่ผู้ยื่นข้อเสนอได้ทำงานแล้วเสร็จตามสัญญา ซึ่งได้มีการส่งมอบงานและตรวจรับเรียบร้อยแล้ว

๑๑. ผู้ยื่นข้อเสนอที่ยื่นข้อเสนอในรูปแบบของ “กิจการร่วมค้า” ต้องมีคุณสมบัติดังนี้  
กรณีที่ข้อตกลงฯ กำหนดให้ผู้เข้าร่วมค้ารายใดรายหนึ่งเป็นผู้เข้าร่วมค้าหลัก ข้อตกลงฯ จะต้องมีการกำหนดสัดส่วนหน้าที่ และความรับผิดชอบในปริมาณงาน สิ่งของ หรือมูลค่าตามสัญญาของผู้เข้าร่วมค้าหลักมากกว่าผู้เข้าร่วมค้ารายอื่นทุกราย

กรณีที่ข้อตกลงฯ กำหนดให้ผู้เข้าร่วมค้ารายใดรายหนึ่งเป็นผู้เข้าร่วมค้าหลัก กิจการร่วมค่านั้นจะต้องใช้ผลงานของผู้เข้าร่วมค้าหลักรายเดียวเป็นผลงานของกิจการร่วมค้าที่ยื่นข้อเสนอ

สำหรับข้อตกลงฯ ที่ไม่ได้กำหนดให้ผู้เข้าร่วมค้ารายใดเป็นผู้เข้าร่วมค้าหลัก ผู้เข้าร่วมค้าทุกรายจะต้องมีคุณสมบัติครบถ้วนตามเงื่อนไขที่กำหนดไว้ในเอกสารเชิญชวน

๑๒. ผู้ยื่นข้อเสนอต้องลงทะเบียนในระบบจัดซื้อจัดจ้างภาครัฐด้วยอิเล็กทรอนิกส์ (Electronic Government Procurement : e - GP) ของกรมบัญชีกลาง

#### ๔. คุณสมบัติเฉพาะของพัสดุ (งานจัดซื้อจัดจ้าง) หรือแบบรูปรายการก่อสร้าง (งานก่อสร้าง)

คุณสมบัติเฉพาะของงานโครงการปรับปรุงคลองแม่ข่า บ้านแม่สาหลวง หมู่ที่ ๓ ตำบลแม่สา (เขต อบต. แม่สา) เชื่อม บ้านพระนอน หมู่ที่ ๕ ตำบลดอนแก้ว (เขต อบต.ดอนแก้ว) อำเภอแม่ริม จังหวัดเชียงใหม่ ช่วง กม. ๕+๘๒๕ ถึง กม. ๖+๑๐๐ (จุดที่๗) ดังนี้

##### ๑. งานป้องกันการกัดเซาะตลิ่ง

- งานตากถางและขุดลอกกำจัดเศษวัชพืช
- งานปลูกพืชคลุมหน้าดินป้องกันการกัดเซาะ
- ก่อสร้างพังกันตลิ่งชนิดตอกเสาเข็มแผ่นคอนกรีตเสริมเหล็ก

##### ๒. งานฝายน้ำล้น

- ก่อสร้างฝายน้ำล้น (แบบฝายสันมน)

##### ๓. งานปรับภูมิทัศน์

- งานปลูกต้นไม้ ตกแต่งภูมิทัศน์ ๒ ฝั่งคลอง
- งานทางเดินเท้า ปูพื้นผิวแอสฟัลต์คอนกรีต กว้าง ๑.๕๐ เมตร

และให้เป็นไปตามแบบแปลนขององค์การบริหารส่วนจังหวัดเชียงใหม่ เลขที่ ๒๒๐/๒๕๖๕ และโดยคณะกรรมการจัดทำแบบรูปรายการงานก่อสร้างที่ได้ผ่านความเห็นชอบจากหัวหน้าส่วนราชการแล้ว

#### ๕. พื้นที่ดำเนินการ

บริเวณ บ้านแม่สาหลวง หมู่ที่ ๓ ตำบลแม่สา (เขต อบต.แม่สา) เชื่อม บ้านพระนอน หมู่ที่ ๕ ตำบลดอนแก้ว (เขต อบต.ดอนแก้ว) อำเภอแม่ริม จังหวัดเชียงใหม่

#### ๖. ระยะเวลาดำเนินการ

ดำเนินการก่อสร้างให้แล้วเสร็จภายใน ๑๒๐ วัน นับถัดจากวันลงนามในสัญญา

### ๗. เงื่อนไขการชำระเงิน

สองงวด เป็นจำนวนเงินในอัตราร้อยละ ๔๐ (๗๕วัน นับถัดจากวันที่ลงนามในสัญญาจ้าง) และงวดที่สองในอัตราร้อยละ ๖๐ (๑๒๐วัน นับถัดจากวันที่ลงนามในสัญญาจ้าง) ของค่าจ้างเมื่อผู้รับจ้างได้ปฏิบัติงานแล้วเสร็จตามแบบรูปรายการงานก่อสร้าง ดังนี้

- งวดที่ ๑ (๔๐%)** - งานถมดินและขุดลอกกำจัดเศษวัชพืช
- งานปลูกพืชคลุมหน้าดินป้องกันการกัดเซาะ
  - ก่อสร้างผนังกันตลิ่งชนิดตอกเสาเข็มแผ่นคอนกรีตเสริมเหล็ก
  - ก่อสร้างฝายน้ำล้น (แบบฝายสันมน)

- งวดที่ ๒ (๖๐%)** - งานปลูกต้นไม้ ตกแต่งภูมิทัศน์ ๒ ฝั่งคลอง
- งานทางเดินเท้า ปูพื้นผิวแอสฟัลต์คอนกรีต กว้าง ๑.๕๐ เมตร

### ๘. การปรับราคาค่างานก่อสร้าง

การปรับราคาค่างานก่อสร้าง ตามเงื่อนไข หลักเกณฑ์ สูตรและวิธีการคำนวณที่ใช้กับสัญญาแบบปรับราคาได้ตามมติคณะรัฐมนตรี เมื่อวันที่ ๒๒ สิงหาคม ๒๕๖๓ เรื่องการพิจารณาช่วยเหลือผู้ประกอบการอาชีพงานก่อสร้าง ตามหนังสือสำนักเลขาธิการคณะรัฐมนตรี ที่ นร ๐๒๐๓/ว ๑๐๙ ลงวันที่ ๒๔ สิงหาคม ๒๕๓๒ ในการพิจารณาเพิ่มหรือลดลงราคางานจ้างเหมาก่อสร้างให้คำนวณตามสูตรดังนี้

$$P = (Po) \times (K) \text{ กำหนดให้}$$

P = ราคางานต่อหน่วยหรือราคาค่างานเป็นงวดที่จะต้องจ่ายให้กับผู้รับจ้าง

Po = ราคาค่างานต่อหน่วยที่ผู้รับจ้างประมูลได้หรือราคาค่างานเป็นงวดซึ่งระบุไว้ในสัญญาแล้วแต่กรณี

K = ESCALATION FACTOR หัก ๔ % เมื่อต้องการเพิ่มค่างานหรือบวกเพิ่ม ๔ % เมื่อต้องการเรียกค่างานคืน ESCALATION FACTOR K หาได้จากสูตร ซึ่งแบ่งตามประเภทและลักษณะงาน ดังนี้

๘.๑ งานผิวทาง Prime coat , tack coat , seal coat ใช้สูตร

$$K = ๐.๓๐ + ๐.๔๐ At/Ao + ๐.๒๐ Et/Eo + ๐.๑๐ Ft/Fo$$

๘.๒ งานผิวทาง Asphaltic concrete , penetration macadam

$$K = ๐.๓๐ + ๐.๑๐ Mt/Mo + ๐.๔๐ At/Ao + ๐.๑๐ Et/Eo + ๐.๑๐ Ft/Fo$$

ดัชนีราคาที่ใช้คำนวณตามสูตรที่ใช้กับสัญญาแบบปรับราคาได้จัดทำขึ้นโดยกระทรวงพาณิชย์

K = ESCALATION FACTOR

It = ดัชนีราคาผู้บริโภคทั่วไปของประเทศ ในเดือนที่ส่งงานแต่ละงวด

Io = ดัชนีราคาผู้บริโภคทั่วไปของประเทศ ในเดือนที่เปิดซองสอบราคา

Ct = ดัชนีราคาซีเมนต์ ในเดือนที่ส่งงานแต่ละงวด

Co = ดัชนีราคาซีเมนต์ ในเดือนที่เปิดซองสอบราคา

Mt = ดัชนีราคาวัสดุก่อสร้าง (ไม่รวมเหล็กและซีเมนต์) ในเดือนที่ส่งงานแต่ละงวด

Mo = ดัชนีราคาวัสดุก่อสร้าง (ไม่รวมเหล็กและซีเมนต์) ในเดือนที่เปิดซองสอบราคา

St = ดัชนีราคาเหล็ก ในเดือนที่ส่งงานแต่ละงวด

So = ดัชนีราคาเหล็ก ในเดือนที่เปิดซองสอบราคา

Gt = ดัชนีเหล็กแผ่นเรียบที่ผลิตในประเทศ ในเดือนที่ส่งงานแต่ละงวด

Go = ดัชนีเหล็กแผ่นเรียบที่ผลิตในประเทศ ในเดือนที่เปิดซองสอบราคา

- At = ดัชนีราคาแอสฟัลต์ ในเดือนที่ส่งงานแต่ละงวด  
Ao = ดัชนีราคาแอสฟัลต์ ในเดือนที่เปิดของสอบราคา  
Et = ดัชนีราคาเครื่องจักรกลและบริภัณฑ์ ในเดือนที่ส่งงานแต่ละงวด  
Eo = ดัชนีราคาเครื่องจักรกลและบริภัณฑ์ ในเดือนที่เปิดของสอบราคา  
Ft = ดัชนีราคาน้ำมันดีเซลหมุนเร็ว ในเดือนที่ส่งงานแต่ละงวด  
Fo = ดัชนีราคาน้ำมันดีเซลหมุนเร็ว ในเดือนที่เปิดของสอบราคา  
ACt = ดัชนีราคาท่อซีเมนต์ใยหิน ในเดือนที่ส่งงานแต่ละงวด  
ACo = ดัชนีราคาท่อซีเมนต์ใยหิน ในเดือนที่เปิดของสอบราคา  
PVCt = ดัชนีราคาท่อ PVC ในเดือนที่ส่งงานแต่ละงวด  
PVCo = ดัชนีราคาท่อ PVC ในเดือนที่เปิดของสอบราคา  
GIpt = ดัชนีราคาท่อเหล็กออบสังกะสี ในเดือนที่ส่งงานแต่ละงวด  
GIpo = ดัชนีราคาท่อเหล็กออบสังกะสี ในเดือนที่เปิดของสอบราคา  
PEt = ดัชนีราคาท่อ HYDENSITY POLYETHYLENE ในเดือนที่ส่งงานแต่ละงวด  
PEo = ดัชนีราคาท่อ HYDENSITY POLYETHYLENE ในเดือนที่เปิดของสอบราคา  
Wt = ดัชนีราคาสายไฟฟ้า ในเดือนที่ส่งงานแต่ละงวด  
Wo = ดัชนีราคาสายไฟฟ้า ในเดือนที่เปิดของสอบราคา

#### วิธีการคำนวณที่ใช้กับสัญญาแบบปรับราคาได้

1. การคำนวณค่า K จากสูตรตามลักษณะงานนั้นๆ ให้ใช้ตัวเลขดัชนีราคาวัสดุก่อสร้าง ของกระทรวงพาณิชย์ โดยใช้ฐานของปี ๒๕๓๐ เป็นเกณฑ์ในการคำนวณ
2. การคำนวณค่า K สำหรับกรณีที่มีงานก่อสร้างหลายประเภทรวมอยู่ในสัญญาเดียวกัน จะต้องแยกค่างานก่อสร้างแต่ละประเภทให้ชัดเจนตามลักษณะของงานนั้นและให้สอดคล้องกับสูตรที่ได้กำหนดไว้
3. การคำนวณหาค่า K กำหนดให้ใช้เลขทศนิยม ๓ ตำแหน่งทุกขั้นตอนโดยไม่มีการปัดเศษ และกำหนดให้ทำเลขสัมพันธ์ (เปรียบเทียบ) ให้เป็นผลสำเร็จก่อน แล้วจึงนำผลลัพธ์ไปคูณกับตัวเลขคงที่ หน้าเลขสัมพันธ์ นั้น
4. ให้พิจารณาเงินเพิ่มหรือลดราคาค่างานจากราคาที่ผู้รับจ้างทำสัญญาตกลงกับผู้ว่าจ้าง เมื่อค่า K ตามสูตรสำหรับงานก่อสร้าง นั้นๆ ในเดือนที่ส่งมอบงานมีค่าเปลี่ยนแปลงไปจากค่า K ในเดือน เปิดของราคามากกว่า ๔ % ขึ้นไป โดยนำเฉพาะส่วนที่เกิน ๔ % มาคำนวณปรับเพิ่มหรือลดค่างานแล้วแต่กรณี (โดยไม่คิด ๔ % แรกให้)
5. ในกรณีที่ผู้รับจ้างไม่สามารถทำการก่อสร้างให้แล้วเสร็จตามระยะเวลาในสัญญา โดยเป็นความผิดของผู้รับจ้าง ค่า K ตามสูตรต่างๆ ที่จะนำมาใช้ในการคำนวณค่างานให้ใช้ค่า K ของเดือนสุดท้าย ตามอายุสัญญา หรือค่า K ของเดือนที่ส่งมอบงานจริง แล้วแต่ที่ว่าค่า K ตัวใดจะมีค่าน้อยกว่า
6. การจ่ายเงินแต่ละงวดให้จ่ายค่าจ้างงานที่ผู้รับจ้างทำได้แต่ละงวดตามสัญญาไปก่อน ส่วนค่างานเพิ่มหรือค่างานลดลงซึ่งจะคำนวณได้ต่อเมื่อทราบดัชนีราคาวัสดุก่อสร้างซึ่งนำมาคำนวณหาค่า K ของเดือนที่ส่งมอบงานงวดนั้นๆเป็นที่แน่นอนแล้ว

#### ๙. วงเงินในการจัดจ้าง

ภายในวงเงินงบประมาณ ๕,๐๐๐,๐๐๐ บาท (ห้าล้านบาทถ้วน) หรือตามราคากลางโดยคณะกรรมการกำหนดราคากลางที่ผ่านการอนุมัติจากหัวหน้าส่วนราชการแล้ว โดยจ่ายจากเงินงบประมาณรายจ่ายประจำปี ๒๕๖๕

๑๐. ผู้รับผิดชอบโครงการ

ฝ่ายสำรวจ ส่วนวิศวกรรมการก่อสร้าง สำนักช่าง องค์การบริหารส่วนจังหวัดเชียงใหม่

คณะกรรมการจัดทำแบบรูปรายการงานโครงการปรับปรุงคลองแม่ข่า บ้านแม่สาหลวง หมู่ที่ ๓ ตำบลแม่สา (เขต อบต.แม่สา) เชื่อม บ้านพระนอน หมู่ที่ ๕ ตำบลดอนแก้ว (เขต อบต.ดอนแก้ว) อำเภอแม่ริม จังหวัดเชียงใหม่ ช่วง กม. ๕+๘๒๕ ถึง กม. ๖+๑๐๐ (จุดที่๗) ได้ตรวจสอบแล้ว

(ลงชื่อ)..........ประธานกรรมการ

(นายกฤษคำภู่ ชัยศิริ)

หัวหน้าฝ่ายสำรวจ

(ลงชื่อ)..........กรรมการ

(นายวิทยา เผือกขาว)

สถาปนิกชำนาญการ

(ลงชื่อ)..........กรรมการ

(นางทัศนภรณ์ วรรณลธรรม)

วิศวกรโยธาปฏิบัติการ



## งวดงานและการจ่ายเงิน

โครงการ ปรับปรุงคลองแม่ข่า บ้านแม่สาหลวง หมู่ที่ ๓ ตำบลแม่สา (เขต อบต.แม่สา) เข้ม บ้านพระนอน  
หมู่ที่ ๕ ตำบลดอนแก้ว (เขต อบต.ดอนแก้ว) อำเภอแม่ริม จังหวัดเชียงใหม่

.....

สองงวด เป็นจำนวนเงินในอัตราร้อยละ ๔๐ และงวดที่สองในอัตราร้อยละ ๖๐ ของค่าจ้างเมื่อผู้รับจ้างได้  
ปฏิบัติงานแล้วเสร็จตามแบบรูปรายการงานก่อสร้าง ดังนี้

- งวดที่ ๑ (๔๐%) - งานถมดินและขุดลอกกำจัดเศษวัชพืช  
- งานปลูกพืชคลุมหน้าดินป้องกันการกัดเซาะ  
- ก่อสร้างพนังกั้นตลิ่งชนิดตอกเสาเข็มแผ่นคอนกรีตเสริมเหล็ก  
- ก่อสร้างฝายน้ำล้น (แบบฝายสันมน)  
นับถัดจากวันลงนามในสัญญาจ้าง ๓๕ วัน
- งวดที่ ๒ (๖๐%) - งานปลูกต้นไม้ ตกแต่งภูมิทัศน์ ๒ ฝั่งคลอง  
- งานทางเดินเท้า ปูพื้นผิวแอสฟัลต์คอนกรีต กว้าง ๑.๕๐ เมตร  
นับถัดจากวันลงนามในสัญญาจ้าง ๑๒๐ วัน
- .....

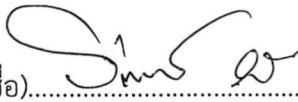
(ลงชื่อ)..........ประธานกรรมการ  
(นายวิทยา เผือกขาว)  
สถาปนิกชำนาญการ

(ลงชื่อ)..........กรรมการ  
(นางทัศนภรณ์ วรกมลธรรม)  
วิศวกรโยธาปฏิบัติการ

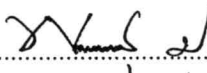
(ลงชื่อ)..........กรรมการ  
(นายพงษ์พันธุ์ ปิ่นแจ่ม)  
นายช่างโยธาปฏิบัติงาน



## โครงการ

ปรับปรุงคลองแม่ข่า

บ้านแม่ล่าหลวง หมู่ที่ 3 ตำบลแม่ล่า (เขต อบต.แม่ล่า)

เชื่อม บ้านพระนอน หมู่ที่ 5 ต.ดอนแก้ว (เขต อบต.ดอนแก้ว) อ.แม่ริม จ.เชียงใหม่  
ช่วง กม.5+825 ถึง กม.6+100 (จุดที่ 7)

คณะกรรมการจัดทำงบประมาณท้องถิ่น	
(ลงชื่อ).....	ประธานกรรมการ
(ลงชื่อ).....	กรรมการ
(ลงชื่อ).....	กรรมการ

ฝ่ายสำรวจ ส่วนวิศวกรรมก่อสร้าง  
สำนักช่าง องค์การบริหารส่วนจังหวัดเชียงใหม่

สารบัญแบบ	
สถาปัตยกรรม	
A-01	สารบัญแบบ - รายการวัสดุ
A-02	รายการประกอบแบบภูมิสถาปัตยกรรม 1
A-03	ข้อกำหนดเกี่ยวกับการใช้วัสดุก่อสร้างและครุภัณฑ์ตามสัญญาก่อสร้าง
A-04	ผังบริเวณ
A-05	แปลนพื้นที่ STA. 0+000-STA. 0+125
A-06	แปลนพื้นที่ STA. 0+125-STA. 0+275
A-07	แบบขยาย CROSS SECTION STA. 0+000
A-08	แบบขยาย CROSS SECTION STA. 0+025,0+050
A-09	แบบขยาย CROSS SECTION STA. 0+060
A-10	แบบขยาย CROSS SECTION STA. 0+075
A-11	แบบขยาย CROSS SECTION STA. 0+100
A-12	แบบขยาย CROSS SECTION STA. 0+125
A-13	แบบขยาย CROSS SECTION STA. 0+150
A-14	แบบขยาย CROSS SECTION STA. 0+175
A-15	แบบขยาย CROSS SECTION STA. 0+200
A-16	แบบขยาย CROSS SECTION STA. 0+225
A-17	แบบขยาย CROSS SECTION STA. 0+250
A-18	แบบขยาย CROSS SECTION STA. 0+275
A-19	แปลนกำแพงกันดินคอนกรีตเสริมเหล็ก
A-20	แปลนกำแพงกันดินคอนกรีตเสริมเหล็ก
A-21	แบบขยายเสาเข็ม
A-22	แปลนฝ้ายน้ำสน
A-23	รูปตัด 1-1, 2-2
A-24	รูปตัด 3-3, 4-4
A-25	รูปตัดตามขวาง,ตามยาวแสดงเหล็กเสริม
A-26	แบบขยายประตูระบายน้ำ 1
A-27	แบบขยายประตูระบายน้ำ 2 STANDARD DESIGNS 400-500 KG GATE SCREW-LIFT ASSEMBLY-PART DETAILS

## รายการประกอบแบบภูมิสถาปัตยกรรม

### งานวัสดุพืชพันธุ์

หมวดที่ 1. ดินและเครื่องปลูก

1.1 ดินบน (TOP SOIL)

หมายถึง ดินที่นำมาจากแหล่งภายนอกบริเวณ โดยจะต้องเป็นดินผิวบนจากท้องถิ่น ล่วนหรือเชิงเขา

ต้องเป็นดินร่วนไม่เหนียวจัด ไม่มีเกลือ หรือเค็มอินใดเจือปน ปราศจากเศษวัชพืช เศษอิฐ หิน คอนกรีต เหล็ก ไม้

แก้วแตก พลาสติก กิ่ง พลาสติกโลหะ ตลอดจนวัชพืชใด ๆ เจือปน มีความชื้นพอเหมาะไม่แฉะหรือแห้งสนิท หรือปนเป็นดิน

1.2 ปุ๋ยและเครื่องปรุงดิน

1.2.1 ปุ๋ยเคมี

ปุ๋ยยูเรีย ใช้ปุ๋ยชนิดเกล็ดผงสีขาวที่ละลาย แท่ง บรรจุในถุง หรือ ภาชนะที่มีฉลากพิมพ์ไนโตรเจนไม่น้อยกว่า 46 %

ปุ๋ยเม็ด ใช้ปุ๋ยเม็ดสีนวล หรือสีเทาตามท้องตลาดทั่วไป สูตร N - P - K

15 - 15 - 15 - เม็ดปุ๋ยจะต้องแห้ง ปราศจากสิ่งเจือปนอื่น ๆ และบรรจุในถุง หรือภาชนะที่หนาเหมาะสม

ปุ๋ยละลายช้า ใช้ปุ๋ยเม็ดเคลือบสารละลายช้า (SLOW RELEASE) สูตร N - P - K

15 - 15 - 15 ออสมิคมอด หรือเทียบเท่า ที่ได้รับการอนุมัติจากภูมิสถาปนิก

1.2.2 ปุ๋ยคอก ปุ๋ยอินทรีย์ และปุ๋ยหมัก ปุ๋ยคอก มูลสัตว์ เช่น โค กระบือ สุกร เป็ด ไก่

ต้องเป็นปุ๋ยที่ผ่านการหมักทิ้งไว้แล้วไม่น้อยกว่า 6 เดือน ละอองปราศจากเศษอิฐ หิน ไม้ ดิน

แก้ว โลหะ ฯลฯ ตลอดจนเศษกิ่งพลาสติก หญ้า ฟาง มูลสด กระบือ

อนุญาตให้มีเศษฟางเจือปนได้ไม่เกิน ๕% โดยปริมาณมูลสุกร เป็ด ไก่

มีเกล็ดและเม็ดเจือปนได้ไม่เกิน 27% โดยปริมาตร

ปุ๋ยอินทรีย์ใช้ปุ๋ย กทม. เบอร์ 901

ปุ๋ยหมักใช้ปุ๋ยหมักจากเศษอินทรีย์วัสดุใด ๆ ก็ได้ที่หมักโดยวิธีแอโรบิก (AEROBIC)

โดยมีอัตราส่วน C/N ไม่เกินกว่า 27/1

1.2.3 วัสดุปรับดินอื่น ๆ

- เปลือกถั่ว ใช้เปลือกถั่วลิสงเก่าที่ท้องหมักไว้แล้วไม่น้อยกว่า

แห้งสนิทแล้ว ปราศจากเชื้อรา โรค และแมลง 90 วัน การตากแดด

เกล็ดดำ ใช้เกล็ดดำจากเปลือกข้าวเผาใหม่ ละออง ทราย ไม่ปนจนเป็นผงละเอียด

ฟางคลุมดิน ใช้ฟางที่สะอาดใหม่และไม่มีเชื้อรา

ขุยมะพร้าว ใช้ขุยมะพร้าวที่สะอาดใหม่ ซึ่งเป็นวัสดุเหลือใช้ในการอุตสาหกรรม

อิฐหัก ใช้อิฐหักที่ปนใหม่ ขนาดผ่านตะแกรง 1/2 นิ้ว และไม่ผ่านตะแกรง 1/8 นิ้ว

ไม่มีเศษปูนฉาบ ปูนก่อ หรือคอนกรีตติด อิฐต้องแกร่ง ไม่ยุ่ยเมื่อถูกน้ำ

ทราย ใช้ทรายหยาบ น้ำจืดที่สะอาดเสมอไปกับทรายผสมคอนกรีต

หมวดที่ 2 งานปรับระดับและการปลูก

2.1 การปลูกต้นไม้ใหญ่ และต้นไม้เล็ก

2.1.1 หลุมปลูก

ผู้รับจ้างต้องทำการขุดหลุมปลูกต้นไม้ใหญ่ให้ได้ขนาดหลุม ตามกำหนดในแบบแปลน

โดยให้ทำการขุดหลุมที่เป็นดินดีให้กองไว้ที่ปากหลุมได้

ดินก้นหลุมที่ปะปนเศษวัสดุก่อสร้างให้ขยับไปตั้งนอกบริเวณ

2.1.2 ดินปลูกและการปลูก ดังนี้

ดินปลูก ให้ใช้ดินผสมตามสูตรข้างล่าง ตามจำนวนที่กำหนดในรายละเอียดผสมกับดินที่ขุดมา

ล้วนผสม ใช้สูตรผสมดิน ดังนี้

ดินบน (Ph 6.5) 3 ส่วน

ปุ๋ย กทม. 901 หรือปุ๋ยคอก 1 ส่วน

เปลือกถั่วหรือเกล็ดไมเผาแล้ว

คณะกรรมการจัดทำแบบรายการงานก่อสร้าง  
(ลงชื่อ) ..... ประธานกรรมการ  
(ลงชื่อ) ..... กรรมการ  
(ลงชื่อ) ..... กรรมการ



องค์การบริหารส่วนจังหวัดเชียงใหม่

ฝ่ายสำรวจ ส่วนวิศวกรรมอาคารก่อสร้าง  
สำนักช่าง องค์การบริหารส่วนจังหวัดเชียงใหม่

โครงการ : ปรับปรุงถนนหน้า  
บ้านแม่ลาหลวงหมู่ที่ 3 ตำบลแม่ลา  
(เขต อบต.แม่ลา) เข็ม บ้านพระนอน หมู่ที่ 5  
ต.คอนนาก(เขต อบต.คอนนาก) อ.แม่ริม จ.เชียงใหม่

ที่ตั้ง : บ้านแม่ลาหลวงหมู่ที่ 3 ตำบลแม่ลา  
(เขต อบต.แม่ลา) เข็ม บ้านพระนอน หมู่ที่ 5  
ต.คอนนาก(เขต อบต.คอนนาก) อ.แม่ริม จ.เชียงใหม่

สำรวจ : ฝ่ายสำรวจ

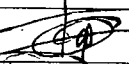
เขียนแบบ : 

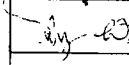
สถาปนิก : 

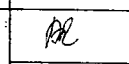
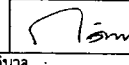
วิศวกรโยธา :   

วิศวกรสุขาภิบาล :

วิศวกรไฟฟ้า :

วิศวกรเครื่องกล :

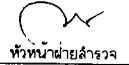
หัวหน้าฝ่ายสำรวจ  

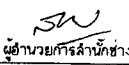
ผู้อำนวยการส่วนวิศวกรรมอาคารก่อสร้าง  

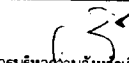
เห็นชอบ : 

ปลัดองค์การบริหารส่วนจังหวัดเชียงใหม่

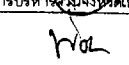
อนุมัติ : 

นายกองค์การบริหารส่วนจังหวัดเชียงใหม่

ตำแหน่ง :

รายการประกอบแบบภูมิสถาปัตยกรรม :

มาตราส่วน : 1 : 100

วัน / เดือน / ปี :

เลขที่แบบ : 224/2564

แผนที่ : A-01 จำนวนแผ่น : 27



ฝ่ายสำรวจ ส่วนวิศวกรรมภาคก่อสร้าง สำนักช่าง องค์การบริหารส่วนจังหวัดเชียงใหม่	
โครงการ :	ปรับปรุงถนนเข้า บ้านแม่ต๋าวหมู่ที่ 3 ตำบลแม่ต๋าว (เขต อ.ดอยสะเก็ด) เข็ม บ้านพระบาท หมู่ที่ 5 ต.ดอนแก้ว(เขต อ.ด.ดอนแก้ว) อ.แม่ริม จ.เชียงใหม่
ที่ตั้ง :	บ้านแม่ต๋าวหมู่ที่ 3 ตำบลแม่ต๋าว (เขต อ.ด.ดอยสะเก็ด) เข็ม บ้านพระบาท หมู่ที่ 5 ต.ดอนแก้ว(เขต อ.ด.ดอนแก้ว) อ.แม่ริม จ.เชียงใหม่
สำรวจ :	ฝ่ายสำรวจ
เขียนแบบ :	
สถาปนิก :	
วิศวกรโยธา :	
วิศวกรสุขาภิบาล :	
วิศวกรไฟฟ้า :	
วิศวกรเครื่องกล :	
หัวหน้าฝ่ายสำรวจ	
ผู้อำนวยการส่วนวิศวกรรมภาคก่อสร้าง	
ผู้อำนวยการสำนักช่าง	
เห็นชอบ :	
ปลัดองค์การบริหารส่วนจังหวัดเชียงใหม่	
อนุมัติ :	
นายกองค์การบริหารส่วนจังหวัดเชียงใหม่	
ชนิดแบบ :	
รายการประกอบแบบภูมิสถาปัตยกรรม	
มาตราส่วน :	1 : 100
เลขที่แบบ :	3222-56/4
วันที่ :	
A-02	จำนวนแผ่น : 27

2.2 การปลูก  
ผู้รับจ้างจะต้องจัดวางผังในการยกต้นไม้ออกจากกระถางภาชนะ หรือที่ปลูกชนิดอื่น ๆ เช่น เหย่ง ลังไม้  
เพื่อมิให้ระบบรากของต้นไม้เสียหาย การแกะกระถาบหุ้มตุ้มดิน  
จะต้องกระทำด้วยความระมัดระวังอย่างยิ่ง ที่จะมิให้ดินหลวมจากตุ้ม  
ผู้รับจ้างควรวัดความสูงของตุ้มดินก่อนทำการเตรียมความลึกของก้นหลุมให้พอดีกับขนาดของตุ้มดินแล้ว  
จึงทำการยกต้นไม้ลงหลุมตั้งให้ต้นไม้ตรงได้แนวทาบตอพอนแนบ แล้วจึงเติมดินลงไปที่ตุ้มดินชั้นใน  
เมื่อถึงระดับที่กำหนดแล้วให้รดน้ำให้ชุ่มชื้นและตั้งไว้ 3 วัน  
สำหรับต้นไม้ที่บรรจุในถุงพลาสติกต้องแกะออกแล้วนำไปตั้งนอกบริเวณ การเค่งผิวหน้าหลุมปลูก  
หลังจากปลูกแล้วผู้รับจ้างจะต้องทำการเก็บกวาดสิ่งสกปรก ดินปลูก เศษวัสดุหุ้มตุ้มดิน เชือกกระถาง ฯลฯ  
ออกไปให้หมดเมื่อรดน้ำที่ไว้ครบ 3 วัน แล้วให้ทำการแต่งพรวนหรือเสริมผิวหน้าของหลุมปลูก

2.3 การค้ำจุนต้นไม้  
จะต้องกระทำทันทีหลังจากการปลูก และหลังจากการใส่ไม้ค้ำจุนแล้วต้นไม้จะต้องตั้งตรงแก่ทั้งกลางได้ตามปกติ  
ไม้ค้ำจุนจะต้องเรียบแข็งแรง ไม่ผุกร่อน  
ขนาดของไม้และกรรมวิธีการในการจัดไม้ค้ำจุนต้องเป็นไปตามที่กำหนดในแบบแปลนทุกประการ

หมวดที่ 3 วัสดุพืชพันธุ์

3.1 ปริมาณและขนาด  
ปริมาณ  
ผู้รับจ้างจะต้องจัดหาต้นไม้ให้ครอบคลุมเพียงพอกงาน  
ปริมาณของต้นไม้ที่แสดงในตารางต้นไม้เป็นแต่เพียงตัวเลขซึ่งเป็นที่เตรียมขึ้นเพื่อความสะดวกของผู้รับจ้างเท่านั้น  
จำนวนต้นไม้ในแปลนต้นไม้ถือว่าถูกต้องเหนือกว่าจำนวนที่บอกไว้ในตารางต้นไม้

ขนาดต้นไม้  
ต้นไม้ใหญ่ที่ถือขนาดของเส้นผ่าศูนย์กลางลำต้นเป็นในพุ่มสูงอาจหันแปรได้ตามความเหมาะสม  
แต่ไม่น้อยที่กำหนดไว้  
ขนาดของต้นไม้ค้ำจุนจะวัดหลังจากทำการตัดแต่งก่อนทำการปลูก

3.2 ชื่อของต้นไม้  
ถือตามชื่อทางวิทยาศาสตร์เป็นสำคัญ  
ชื่อสามัญถือตามทะเบียนพรรณไม้ระดับของสมาคมไม้ประดับแห่งประเทศไทย  
และ / หรือ ชื่อพรรณไม้ในเมืองไทย พ.ศ.2525 โดย ดร.ละอวดบุญเกิด และคณะ การค้นกับชื่อ  
หากมีขึ้นผู้รับจ้างจะต้องปรึกษาหารือกับสถาปนิกจนได้ข้อยุติเป็น  
ลายลักษณ์อักษรก่อนจึงนำมาปลูกได้ การตรวจชนิดของพรรณไม้  
อาจทำภายหลังการปลูกและก่อนการตรวจรับงานหากตรวจพบว่า  
ผู้รับจ้างนำต้นไม้ผิดชนิดมาปลูกจะต้องขอย้ายออก  
และนำชนิดที่ถูกต้องมาปลูกใหม่โดยค่าใช้จ่ายของผู้รับจ้าง

3.3 เงื่อนไขอื่น ๆ  
3.3.1 ต้นไม้ใหม่ ไม้เลื้อย และไม้คลุมดินทุกชนิด จะต้องงาม  
แข็งแรง และขึ้นตามลักษณะธรรมชาติปรากฏแก่แมลง และโรค  
3.3.2 การวัดเส้นผ่าศูนย์กลางของต้นไม้จะวัดจากโคนหรือระดับดินธรรมชาติ 27 ซม  
3.3.3 ต้นไม้ที่วัดโดยขนาดที่กำหนด  
แต่มีรูปร่างไม่สมดุลระหว่างระยะบนและความสูง  
หรือบิดงอ นาน้ำเสีย หรือแตกกิ่งเป็นมุมแหลมจะถูกคัดออก

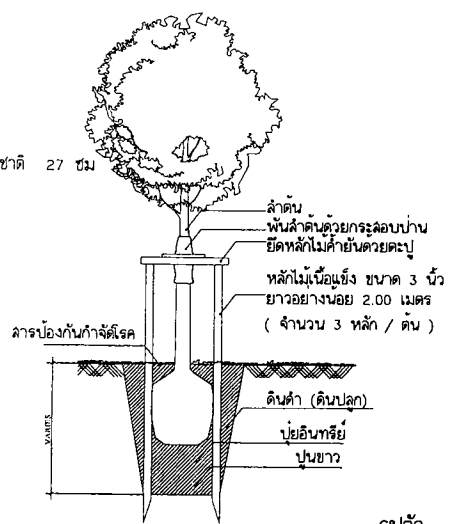
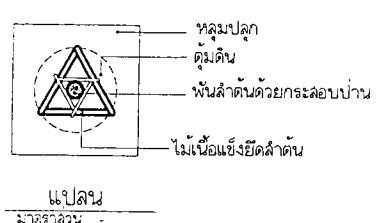

รายละเอียดการค้ำจุนไม้ต้น

3.3.4 ต้นไม้ที่มีขนาดใหญ่กว่ากำหนดในแบบอาจนำมาใช้ได้  
แต่ผู้รับจ้างจะคิดราคาเพิ่มขึ้นจากที่พิมพ์ไว้เดิมไม่ได้  
3.3.5 ผู้รับจ้างจะถือเอาความสูงที่เกินกำหนดมาชดเชยกับขนาดเส้นผ่าศูนย์กลางที่เล็กกว่ามิได้  
3.3.6 ต้นไม้ที่นำมาปลูกจะต้องเจริญงอกงามในกระถางหรือภาชนะ  
ขนาดเท่าที่กำหนดไว้ในแบบ โดยมีระบบรากเจริญเต็มกระถางแล้ว  
3.3.7 ต้นไม้หรือพุ่มไม้ที่แข็งแรง โอนโยนโยนดีโดยปราศจากต้นไม้ค้ำยันไม่ได้จากถูกคัดออก  
3.3.8 ต้นไม้ใหญ่จะต้องมีลำต้นตรง มีรูปร่างงาม  
ปราศจากความเสียหายจากการที่ขึงกิ่งก้าน ยอด (LEADER) ต้องไม่หัก  
ยอดที่มีอยู่จะต้องเป็นยอดเดียว เว้นแต่จะกำหนดให้หลายยอดได้  
- ต้นไม้ที่เปลือกฉีกขาด เป็นปุ่มปม มีรอยถูกเสียดสี หรือมีกิ่งหักที่ไม่ได้รับการตัดแต่ง และทาสี  
หรือมีเปลือกหุ้มมดแล้วจะถูกคัดออก  
3.3.9 ต้นไม้ที่ขยายพันธุ์โดยการปักชำ จะต้องงามมีรากเจริญงอกงามดีแล้วไม่น้อยกว่าหนึ่งข้อ  
3.3.10 การเปลี่ยนแปลงต้นไม้ที่ไม่ได้ขนาด หรือรูปร่างตามที่ระบุในแบบแปลน ควรกระทำใน 15 วัน  
หลังจากที่ผู้รับจ้างได้รับแจ้งจากเจ้าของงานหรือภูมิสถาปนิก ไม่พุ่ม และไม่คลุมดินควรเปลี่ยนภายใน  
7 วัน หลังจากได้รับแจ้ง

หมวดที่ 4 การดูแลรักษางานภูมิทัศน์

4.1 ขอบเขตงานและความรับผิดชอบ  
ผู้รับจ้างจะต้องรับผิดชอบในการดูแลรักษางานภูมิทัศน์ตามสัญญาต่อไป  
เป็นระยะเวลาไม่น้อยกว่า 27 วัน  
หลังจากคณะกรรมการได้ตรวจรับงานงวดสุดท้ายเรียบร้อยแล้วระหว่างเวลาแห่งสัญญานี้  
ผู้รับจ้างต้องรับผิดชอบในงานต่าง ๆ ดังต่อไปนี้ หรือเฉพาะที่สัญญากับผู้รับจ้าง

- 4.2 การดูแลต้นไม้พุ่ม
  - 4.2.1 รดน้ำและให้ปุ๋ยตามระยะเวลาที่สมควรตามขนาดและชนิดของต้นไม้
  - 4.2.2 ตัดแต่งให้ปุ๋ยตามคำสั่งของผู้ควบคุมงาน
  - 4.2.3 บำบัดรักษาให้หาย่ามแมลงและโรคที่กัดต้นไม้
  - 4.2.4 เปลี่ยนต้นไม้ที่ตายหรือไม่เจริญ
  - 4.2.5 ปรับปรุงซ่อมแซมการค้ำจุนต้นไม้ ถอนวัชพืชโคนต้นไม้
- 4.3 การดูแลต้นไม้ใหญ่
  - 4.3.1 รดน้ำและให้ปุ๋ยตามระยะเวลาที่เหมาะสม
  - 4.3.2 ตัดแต่งและรักษาโรคแมลงตามความจำเป็น
  - 4.3.3 เปลี่ยนต้นไม้ที่ตายหรือไม่เจริญ
  - 4.3.4 ปรับปรุงซ่อมแซมการค้ำจุนต้นไม้ พรวนดิน ถอนวัชพืช แต่งขอบ
- 4.4 การทำความสะอาดบริเวณทั่วไป ผู้รับจ้างมีหน้าที่รับผิดชอบต่อเศษหญ้า  
ใบไม้ กิ่งไม้ กิ่งผลัดใบ หรือภาชนะ เศษดิน ฯลฯ ที่เกิดจากงานดูแลรักษาดังกล่าว  
โดยคนของผู้รับจ้างเฉพาะในวันที่ผู้รับจ้างทำการ

การทำความสะอาดถนนและลานประจําวันไม่อยู่ในความรับผิดชอบของผู้รับจ้าง  
ผิวทางเดิน ASPHALT CONCRETE หนา 3.5 ซม.  
ตามมาตรฐาน มทก. 230-2562 (Wearing Course 9.5 mm.)

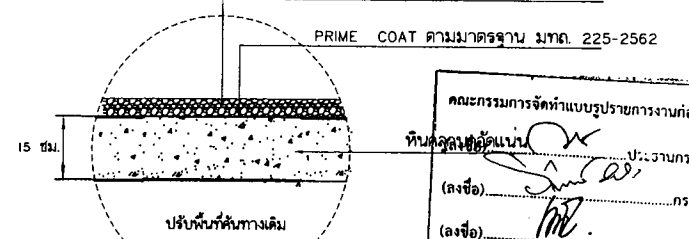

แบบขยาย ทางเดินผิวแอสฟัลต์คอนกรีต

คณะกรรมการจัดทำแบบรายการงานก่อสร้าง  
เห็นชอบ  
ลงชื่อ :   
ลงชื่อ :

ข้อกำหนดเกี่ยวกับการใช้วัสดุก่อสร้างและครุภัณฑ์ตามสัญญาก่อสร้างเพื่อส่งเสริมการใช้ สินค้า/ผลิตภัณฑ์ ที่ผลิตในประเทศ  
ตามคณะกรรมการวินิจฉัยปัญหาการจัดซื้อจัดจ้างและการบริหารพัสดุภาครัฐ กรมบัญชีกลาง

ซึ่งจัดทำตามหนังสือที่ กค(กวจ) 0405.2/ว78 ลว 31 มกราคม 2565

เรื่อง แนวทางปฏิบัติตามกฎหมายกระทรวงกำหนดพัสดุและวิธีการจัดซื้อจัดจ้างพัสดุที่รัฐต้องการส่งเสริมหรือสนับสนุน(ฉบับที่ 2) พ.ศ.2563

ภาคผนวก 2

ตารางการจัดทำแผนการใช้พัสดุที่ผลิตภายในประเทศ

โครงการ .....

รายการพัสดุหรือครุภัณฑ์ที่ใช้ในโครงการ

แผนการใช้พัสดุที่ผลิตภายในประเทศ

ลำดับ	รายการ	หน่วย	ปริมาณ	ราคาต่อหน่วย (บาท)	เป็นเงิน (รวม)	พัสดุ ในประเทศ	พัสดุ ต่างประเทศ
1.							
2.							
3.							
4.							
5.							
รวม							
อัตรา (ร้อยละ)							

ลงชื่อ.....(ผู้ลงนามฝ่ายผู้รับจ้าง)  
(.....)

ภาคผนวก 3

ตารางการจัดทำแผนการใช้เหล็กที่ผลิตภายในประเทศ

โครงการ .....

รายการพัสดุหรือครุภัณฑ์ที่ใช้ในโครงการ

แผนการใช้เหล็กที่ผลิตภายในประเทศ

ปริมาณเหล็กที่ใช้โครงการ xxx (ตัน)

ลำดับ	รายการ	หน่วย	ปริมาณ	เหล็ก ในประเทศ	เหล็ก ต่างประเทศ
1.					
2.					
3.					
4.					
5.					
รวม					
อัตรา (ร้อยละ)					

คณะกรรมการจัดทำแบบบูรณาการงานก่อสร้าง

(ลงชื่อ).....(ผู้ลงนามฝ่ายผู้รับจ้าง)  
.....ประธานกรรมการ

(ลงชื่อ).....กรรมการ

(ลงชื่อ).....กรรมการ



ฝ่ายสำรวจ สำนักวิศวกรรมอาคารสร้าง  
สำนักช่าง องค์การบริหารส่วนจังหวัดเชียงใหม่

โครงการ : ปรับปรุงคลองแม่  
บ้านแม่ลาหลวงหมู่ที่ 3 ตำบลแม่ลา  
(เขต อุดมเม่า) เข็ม บ้านพระบอน หมู่ที่ 5  
ตำบลแม่ลา(เขต อุดมคณนา) อ.แม่ริม จ.เชียงใหม่

ที่ตั้ง : บ้านแม่ลาหลวงหมู่ที่ 3 ตำบลแม่ลา  
(เขต อุดมเม่า) เข็ม บ้านพระบอน หมู่ที่ 5  
ตำบลแม่ลา(เขต อุดมคณนา) อ.แม่ริม จ.เชียงใหม่

สำรวจ :

ฝ่ายสำรวจ

เขียนแบบ :

สถาปนิก :

วิศวกรโยธา :

วิศวกรอุทกวิทยา :

วิศวกรไฟฟ้า :

วิศวกรเครื่องกล :

หัวหน้าฝ่ายสำรวจ

ผู้อำนวยการสำนักวิศวกรรมอาคารสร้าง

ผู้บัญชาการสำนักช่าง

เห็นชอบ :

ปลัดองค์การบริหารส่วนจังหวัดเชียงใหม่

อนุมัติ :

นายกองค์การบริหารส่วนจังหวัดเชียงใหม่

แสดงแบบ :

รายการประกอบแบบภูมิสถาปัตยกรรม 2

มาตราส่วน : 1 : 100

วัน / เดือน / ปี :

เลขที่แบบ : 220-2563

แผ่นที่ : A-03

จำนวนแผ่น : 27

หน้าปก : ติดจกหน้าปกเป็นกรณีและเป็นเอกสาร

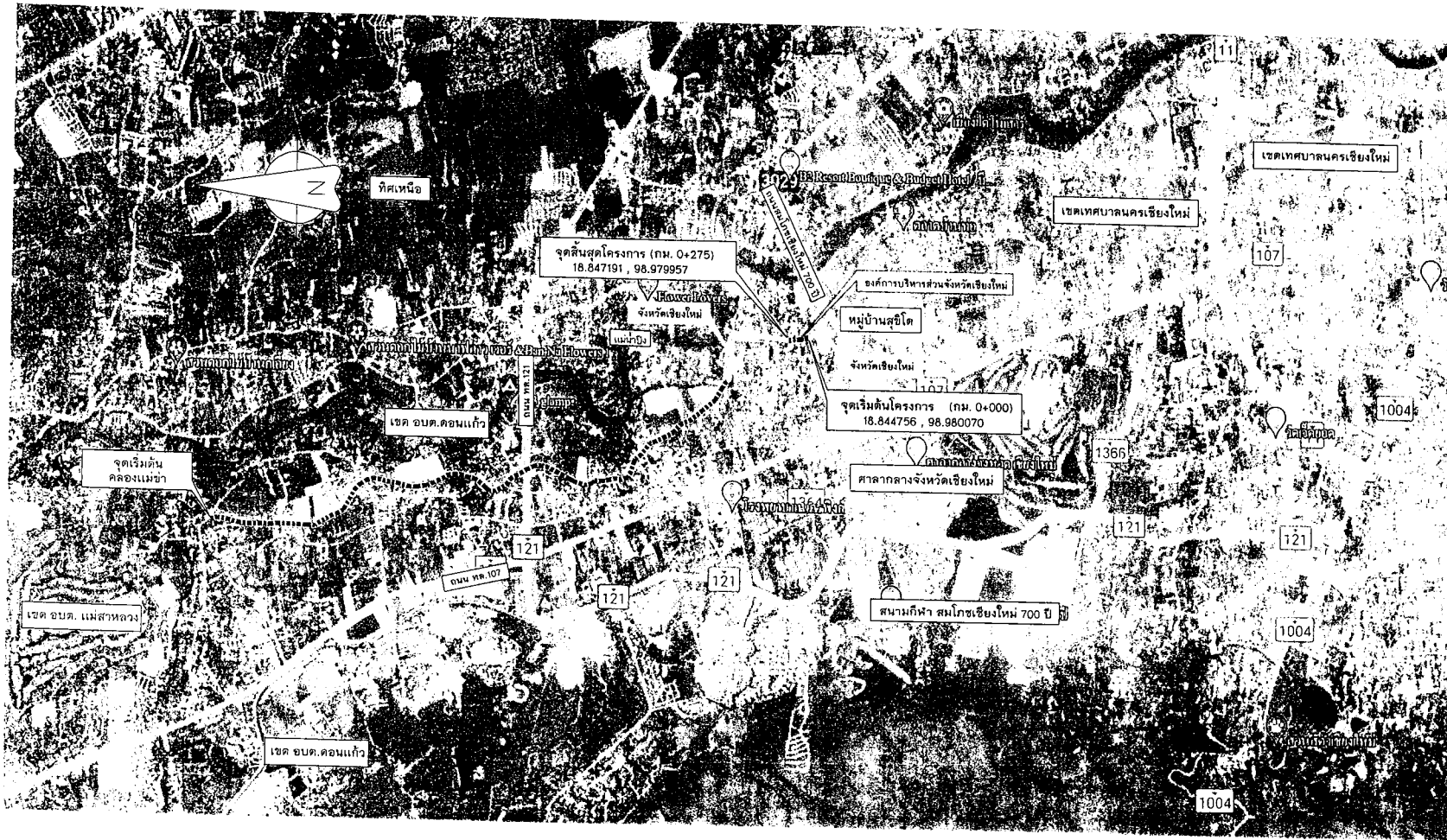

แผนผังคลองแม่ข่า  
มาตราส่วน : not to scale

คณะกรรมการจัดทำแบบบูรณาการงานก่อสร้าง  
(ลงชื่อ) ..... ประธานกรรมการ  
(ลงชื่อ) ..... กรรมการ  
(ลงชื่อ) ..... กรรมการ



ฝ่ายสำรวจ ควบคุมวิศวกรรมก่อสร้าง  
สำนักช่าง องค์การบริหารส่วนจังหวัดเชียงใหม่

โครงการ : ปรับปรุงคลองแม่ข่า  
บ้านแม่ลาหลวงหมู่ที่ 3 ตำบลแม่ลา  
(เขต อบต.แม่ลา) เข้ม บ้านพระนอน หมู่ที่ 5  
ต.คอนสวรรค์ (เขต อบต.คอนสวรรค์) อ.แม่ริม จ.เชียงใหม่

ที่ตั้ง : บ้านแม่ลาหลวงหมู่ที่ 3 ตำบลแม่ลา  
(เขต อบต.แม่ลา) เข้ม บ้านพระนอน หมู่ที่ 5  
ต.คอนสวรรค์ (เขต อบต.คอนสวรรค์) อ.แม่ริม จ.เชียงใหม่

สำรวจ : ฝ่ายสำรวจ

เขียนแบบ :

สถาปนิก :

วิศวกรโยธา :

วิศวกรสถาปัตยกรรม :

วิศวกรไฟฟ้า :

วิศวกรเครื่องกล :

หัวหน้าฝ่ายสำรวจ :

ผู้อำนวยการบริหารวิศวกรรมก่อสร้าง :

ผู้อำนวยการสำนักช่าง :

เห็นชอบ :

ปลัดองค์การบริหารส่วนจังหวัดเชียงใหม่  
อนุมัติ :

นายกองค์การบริหารส่วนจังหวัดเชียงใหม่  
แต่งตั้งแบบ :

ผังบริเวณ

มาตราส่วน : 1 : 750

รับ / เดือน / ปี : 250/2/56

เลขที่แบบ : 250/2/56

วันที่ : A-04 จำนวนแผ่น : 27









ฝ่ายสำรวจ ควบคุมการก่อสร้าง  
สำนักช่าง องค์การบริหารส่วนจังหวัดเชียงใหม่

โครงการ : ปรับปรุงคลองแม่กา  
บ้านแม่ลาหลวงหมู่ที่ 3 ตำบลแม่ลา  
(เขต อุดมเมลา) เข็ม บ้านพระนอน หมู่ที่ 5  
ตำบลแม่กา(เขต อุดมคอนแก้ว) อ.แม่ออน จ.เชียงใหม่

ที่ตั้ง : บ้านแม่ลาหลวงหมู่ที่ 3 ตำบลแม่ลา  
(เขต อุดมเมลา) เข็ม บ้านพระนอน หมู่ที่ 5  
ตำบลแม่กา(เขต อุดมคอนแก้ว) อ.แม่ออน จ.เชียงใหม่

สำรวจ : ฝ่ายสำรวจ  
เขียนแบบ :

สถาปนิก :

วิศวกรโยธา :

วิศวกรสุขาภิบาล :

วิศวกรไฟฟ้า :

วิศวกรเครื่องกล :

หัวหน้าฝ่ายสำรวจ :

ผู้อำนวยการส่วนวิศวกรรมก่อสร้าง :

ผู้อำนวยการสำนักช่าง :

ปลัดองค์การบริหารส่วนจังหวัดเชียงใหม่  
อนุมัติ :

นายกองค์การบริหารส่วนจังหวัดเชียงใหม่  
แสดงแบบ :

แบบขยาย CROSS SECTION STA. 0+000  
มาตราส่วน : 1 : 100  
วัน / เดือน / ปี : 22/02/69  
เลขที่แบบ : 220/2569  
แผ่นที่ : A-07 จำนวนแผ่น : 27

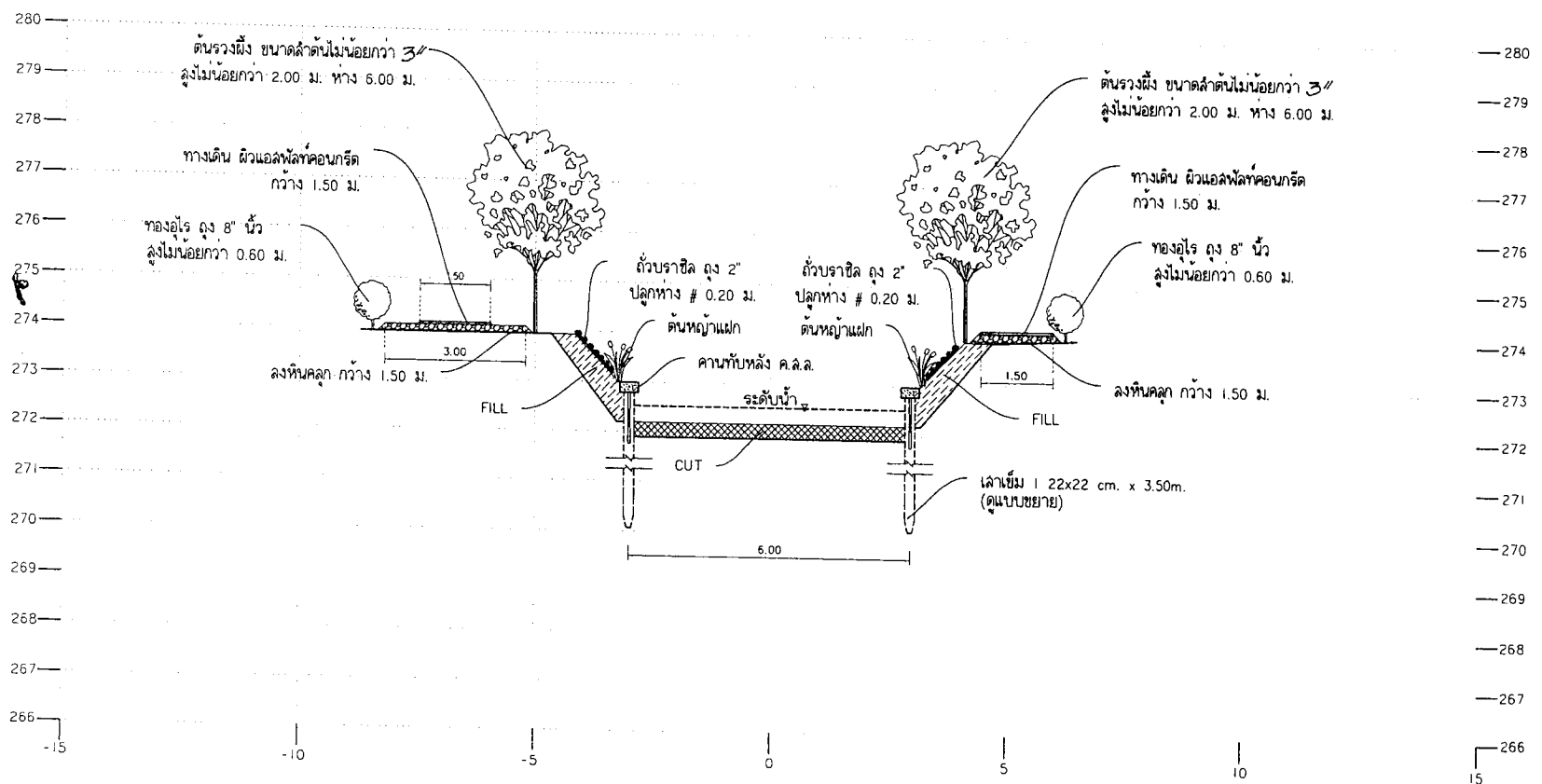

STA 0+000

คณะกรรมการจัดทำแบบบูรณาการงานก่อสร้าง  
รายชื่อ :



ฝ่ายสำรวจ ส่วนวิศวกรรมจราจร  
สำนักช่าง องค์กรบริหารส่วนจังหวัดเชียงใหม่

โครงการ : ปรับปรุงคลองแม่ข่า  
บ้านแม่ลาหลวงหมู่ที่ 3 ตำบลแม่ลา  
(เขต อุดมเมลา) เขื่อน บ้านพระนอน หมู่ที่ 5  
คลองแม่ข่า(เขต อุดมคอนแก้ว) อ.แม่ริม จ.เชียงใหม่

ผู้ทำ : บ้านแม่ลาหลวงหมู่ที่ 3 ตำบลแม่ลา  
(เขต อุดมเมลา) เขื่อน บ้านพระนอน หมู่ที่ 5  
คลองแม่ข่า(เขต อุดมคอนแก้ว) อ.แม่ริม จ.เชียงใหม่

สำรวจ : ฝ่ายสำรวจ

เขียนแบบ :

สถาปนิก :

วิศวกรโยธา :

วิศวกรสุขาภิบาล :

วิศวกรไฟฟ้า :

วิศวกรเครื่องกล :

หัวหน้าฝ่ายสำรวจ :

ผู้อำนวยการส่วนวิศวกรรมจราจร :

ผู้อำนวยการสำนักช่าง :

เห็นชอบ :

ปลัดองค์การบริหารส่วนจังหวัดเชียงใหม่  
อนุมัติ :

นายกองค์การบริหารส่วนจังหวัดเชียงใหม่  
แสดงแบบ :

แบบขยาย CROSS SECTION  
STA 0+025, 0+050

มาตราส่วน : 1 : 100

วัน / เดือน / ปี : 220/2/66

เลขที่แบบ : 220/2/66

แผ่นที่ : A-08 จำนวนแผ่น : 27

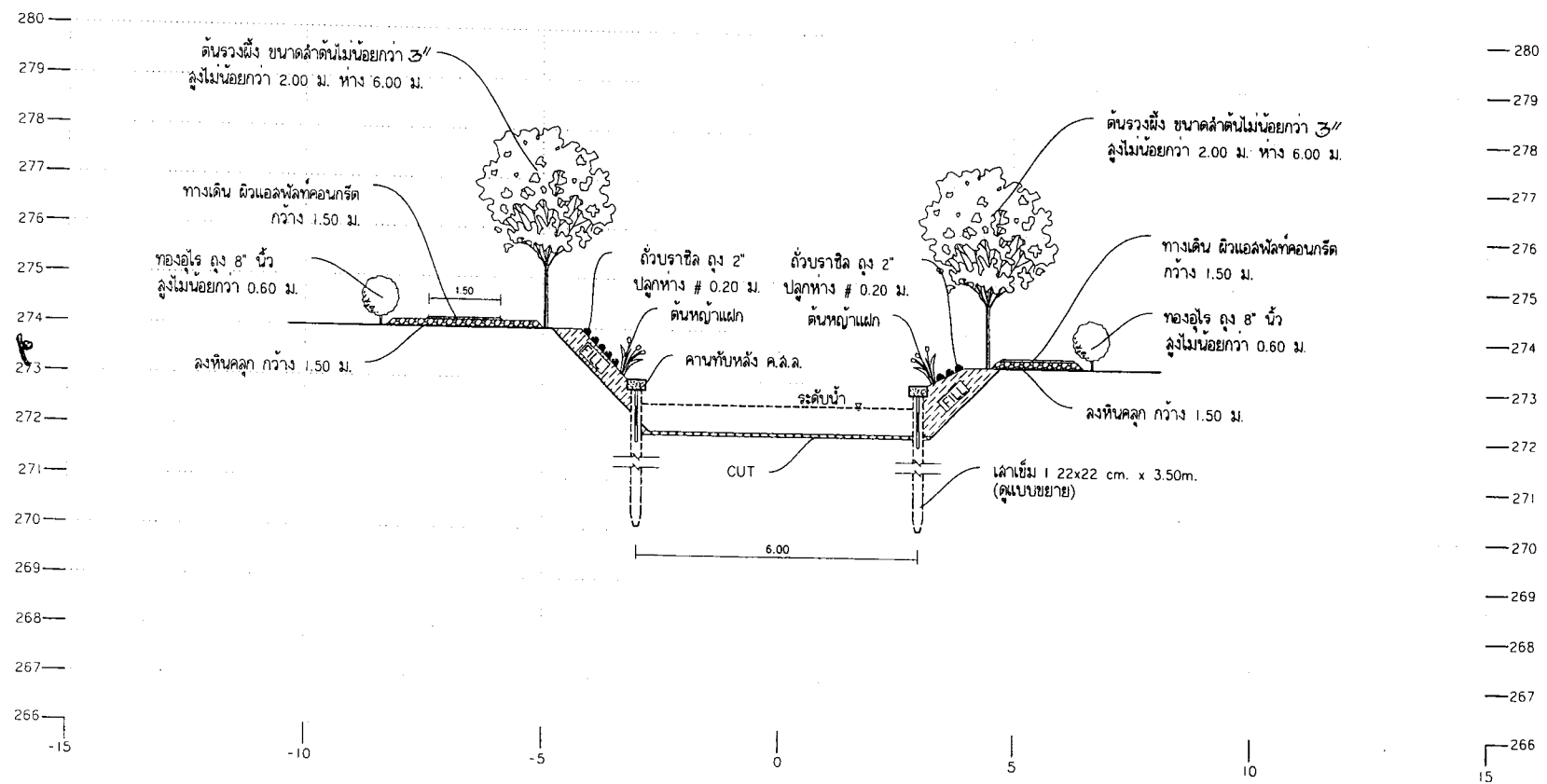

STA 0+025, 0+050

คณะกรรมการจัดทำแบบบูรณาการงานก่อสร้าง  
(ลงชื่อ) ประธานกรรมการ  
(ลงชื่อ) กรรมการ  
(ลงชื่อ) กรรมการ



ฝ่ายสำรวจ ส่วนวิศวกรรมภาคก่อสร้าง  
สำนักช่าง องค์การบริหารส่วนจังหวัดเชียงใหม่

โครงการ : ปรับปรุงถนนแยก  
บ้านแม่ลาหลวงหมู่ที่ 3 ตำบลแม่ลา  
(เขต อุดมเม่น) เข็ม บ้านพระนอน หมู่ที่ 5  
ต.คอนแก้ว(เขต อุดมคอนแก้ว) อ.แม่ริม จ.เชียงใหม่

ที่ตั้ง : บ้านแม่ลาหลวงหมู่ที่ 3 ตำบลแม่ลา  
(เขต อุดมเม่น) เข็ม บ้านพระนอน หมู่ที่ 5  
ต.คอนแก้ว(เขต อุดมคอนแก้ว) อ.แม่ริม จ.เชียงใหม่

สำรวจ : ฝ่ายสำรวจ

เขียนแบบ : *[Signature]*

สถาปนิก : *[Signature]*

วิศวกรโยธา : *[Signature]*

วิศวกรสุขาภิบาล : *[Signature]*

วิศวกรไฟฟ้า : *[Signature]*

วิศวกรเครื่องกล : *[Signature]*

หัวหน้าฝ่ายสำรวจ : *[Signature]*

ผู้อำนวยการส่วนวิศวกรรมภาคก่อสร้าง : *[Signature]*

ผู้อำนวยการสำนักช่าง : *[Signature]*

เห็นชอบ : ปลัดองค์การบริหารส่วนจังหวัดเชียงใหม่

อนุมัติ : *[Signature]*

นายกองค์การบริหารส่วนจังหวัดเชียงใหม่

แสดงแบบ :

แบบขยาย CROSS SECTION STA. 0+060

อัตราส่วน : 1 : 100

วัน / เดือน / ปี : 22/2/56

แผ่นที่ : A-09 จำนวนแผ่น : 27

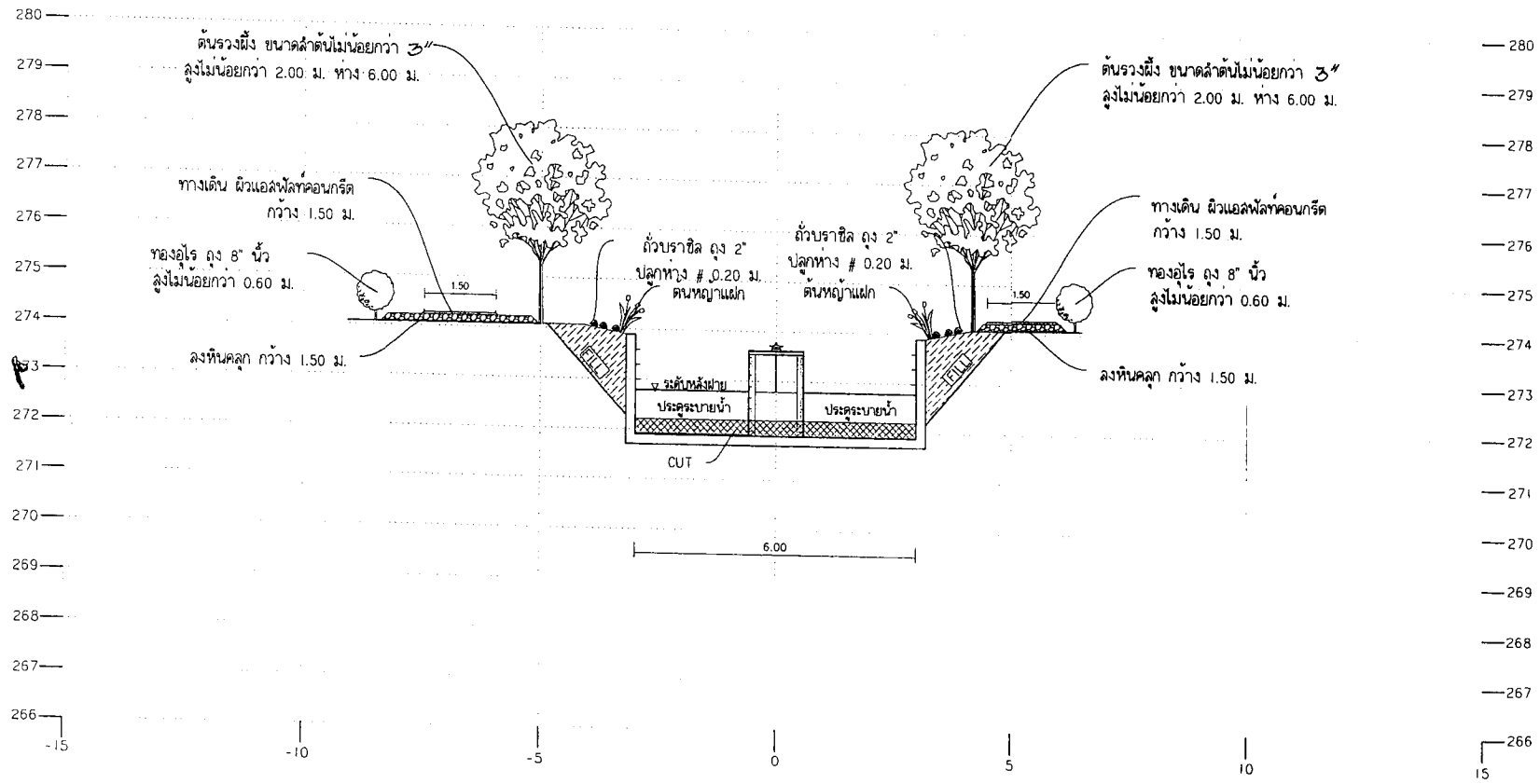

STA 0+060

คณะกรรมการจัดทำแบบบูรณาการงานก่อสร้าง  
(ลงชื่อ) *[Signature]* ประธานกรรมการ  
(ลงชื่อ) *[Signature]* กรรมการ  
(ลงชื่อ) *[Signature]* กรรมการ



ฝ่ายสำรวจ ส่วนวิศวกรรมก่อสร้าง  
สำนักช่าง องค์กรบริหารส่วนจังหวัดเชียงใหม่

โครงการ : ปรับปรุงถนนเก่า  
บ้านแม่ลาหลวงหมู่ที่ 3 ตำบลแม่ลา  
(เขต อ.ด.แม่ลา) เข็ม บ้านพระนอน หมู่ที่ 5  
ด.ด.แม่ลา(เขต อ.ด.ด.แม่ลา) อ.แม่ริม จ.เชียงใหม่

ที่ตั้ง : บ้านแม่ลาหลวงหมู่ที่ 3 ตำบลแม่ลา  
(เขต อ.ด.แม่ลา) เข็ม บ้านพระนอน หมู่ที่ 5  
ด.ด.แม่ลา(เขต อ.ด.ด.แม่ลา) อ.แม่ริม จ.เชียงใหม่

สำรวจ : ฝ่ายสำรวจ

เขียนแบบ :

สถาปนิก :

วิศวกรโยธา :

วิศวกรอุทกศาสตร์ :

วิศวกรไฟฟ้า :

วิศวกรเครื่องกล :

หัวหน้าฝ่ายสำรวจ :

ผู้อำนวยการส่วนวิศวกรรมก่อสร้าง :

ผู้อำนวยการสำนักช่าง :

เห็นชอบ :

ปลัดองค์การบริหารส่วนจังหวัดเชียงใหม่  
อนุมัติ :

นายกองค์การบริหารส่วนจังหวัดเชียงใหม่  
แสดงแบบ :

แบบขยาย CROSS SECTION STA. 0+075

มาตราส่วน : 1 : 100

วัน / เดือน / ปี :

เลขที่แบบ : ๒๒๐/๒๕๖๕

แผ่นที่ : A-10 จำนวนแผ่น : 27

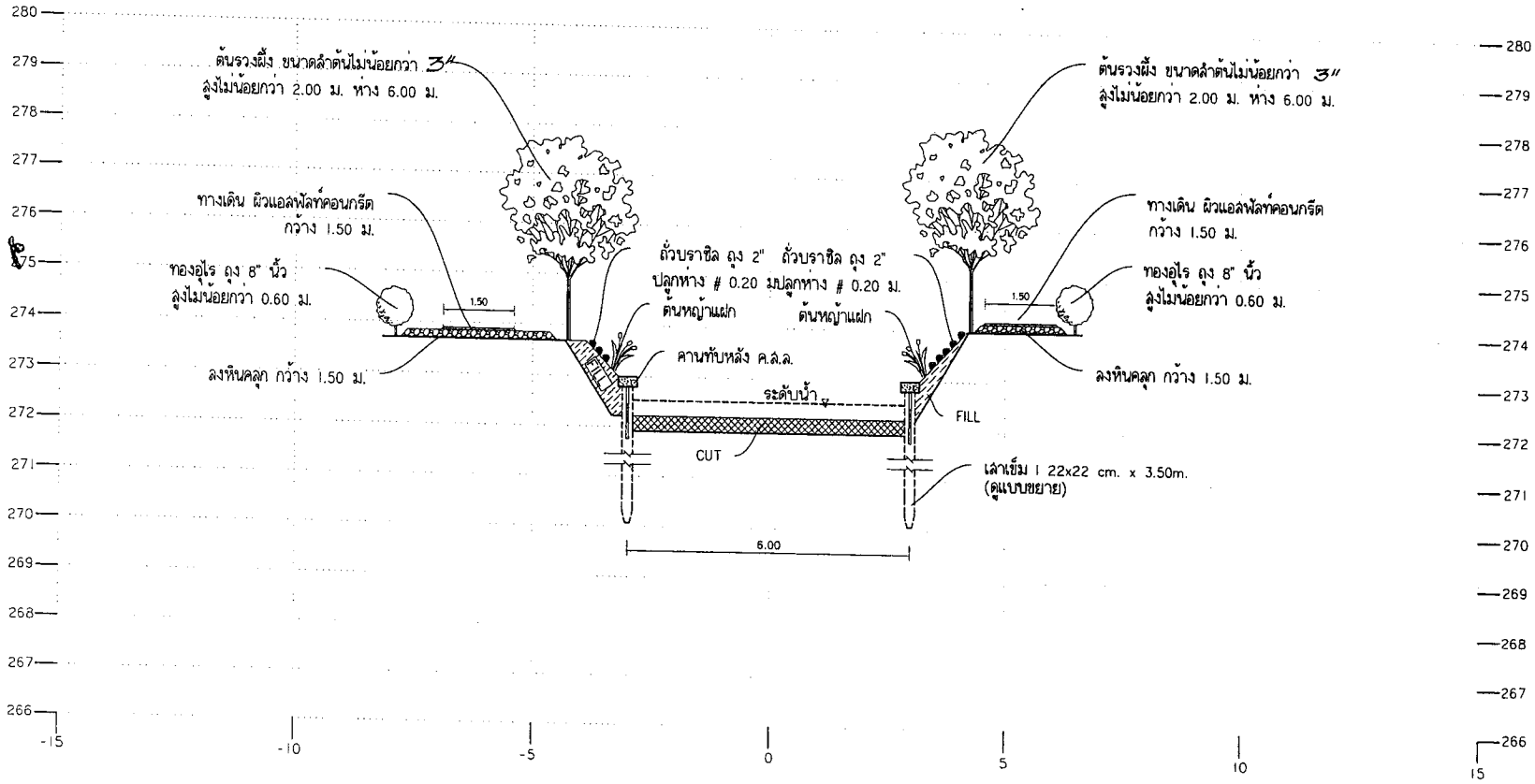

STA 0+075

คณะกรรมการจัดทำแบบปฏิบัติงานก่อสร้าง  
(ลงชื่อ) ประธานกรรมการ  
(ลงชื่อ) กรรมการ  
(ลงชื่อ) กรรมการ

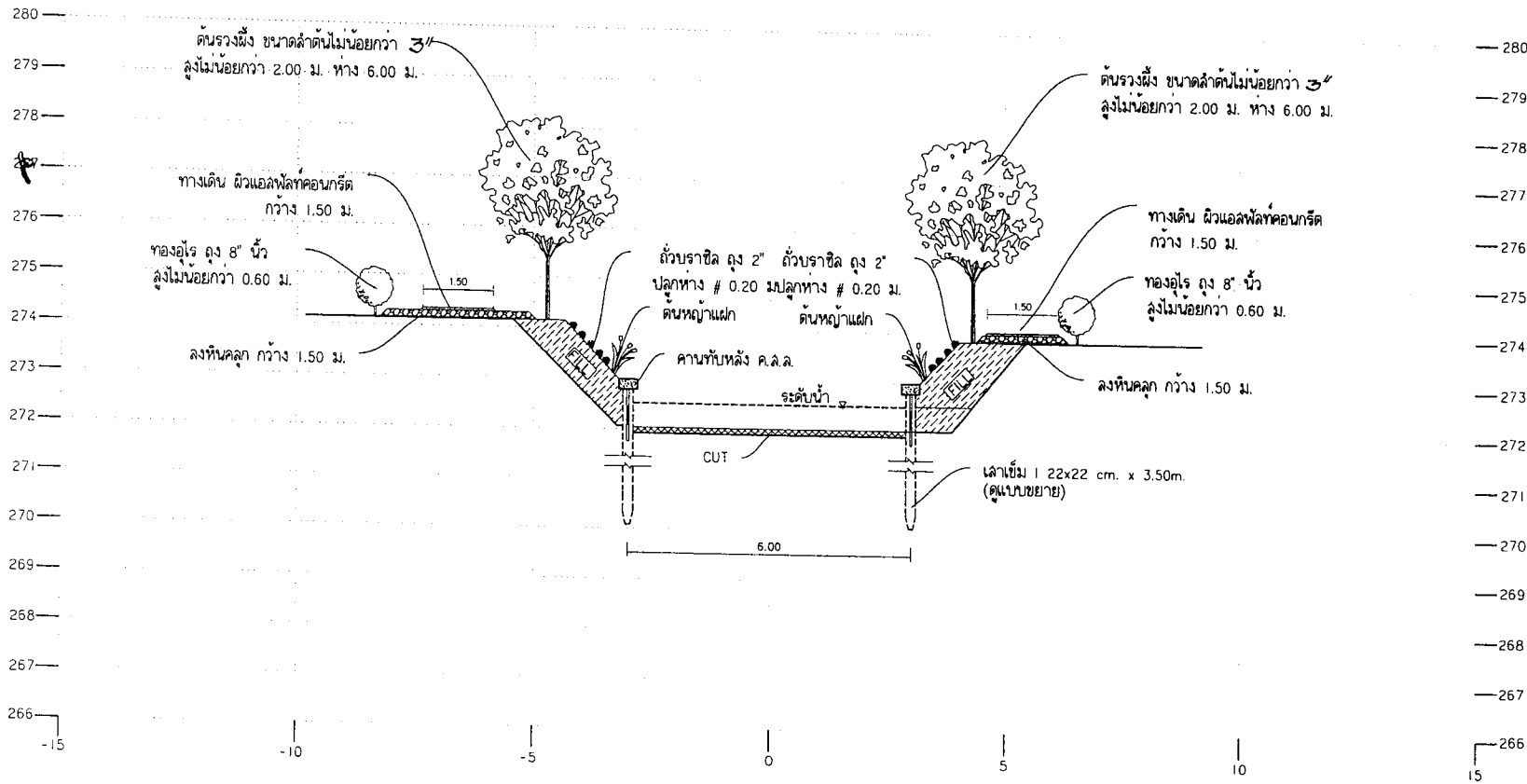

STA 0+100

คณะกรรมการจัดทำแบบบูรณาการงานก่อสร้าง  
 (ลงชื่อ)..... ประธานกรรมการ  
 (ลงชื่อ)..... กรรมการ  
 (ลงชื่อ)..... กรรมการ



ฝ่ายสำรวจ ส่วนวิศวกรรมอาคารก่อสร้าง  
 สำนักช่าง องค์การบริหารส่วนจังหวัดเชียงใหม่

โครงการ : ปรับปรุงคลองแม่เตา  
 บ้านแม่ลาหลวงหมู่ที่ 3 ตำบลแม่ลา  
 (เขต อ.ด.แม่ลา) เข็ม บ้านพระนอน หมู่ที่ 5  
 ต.คอนนกวาง(เขต อ.ด.คอนนกวาง) อ.แม่ริม จ.เชียงใหม่

ที่ตั้ง : บ้านแม่ลาหลวงหมู่ที่ 3 ตำบลแม่ลา  
 (เขต อ.ด.แม่ลา) เข็ม บ้านพระนอน หมู่ที่ 5  
 ต.คอนนกวาง(เขต อ.ด.คอนนกวาง) อ.แม่ริม จ.เชียงใหม่  
 สำราจ : ฝ่ายสำรวจ

เขียนแบบ :

สถาปนิก : *[Signature]*

วิศวกรโยธา : *[Signature]*

วิศวกรอุทกวิทยา : *[Signature]*

วิศวกรไฟฟ้า :

วิศวกรเครื่องกล :

หัวหน้าฝ่ายสำรวจ

ผู้อำนวยการส่วนวิศวกรรมอาคารก่อสร้าง

ผู้อำนวยการสำนักช่าง

เห็นชอบ :

ปลัดองค์การบริหารส่วนจังหวัดเชียงใหม่

อนุมัติ : *[Signature]*

นายกองค์การบริหารส่วนจังหวัดเชียงใหม่  
 แสดงแบบ :

แบบขยาย CROSS SECTION STA. 0+100

มาตราส่วน : 1 : 100

วัน / เดือน / ปี :

เลขที่แบบ : 820/2564  
 แผนที่ : จำนวนแผ่น :  
 A-II 27





ฝ่ายสำรวจ สำนักวิศวกรรมจราจร  
สำนักช่าง องค์การบริหารส่วนจังหวัดเชียงใหม่

โครงการ : ปรับปรุงทางเท้า  
บ้านแม่ลาหลวงหมู่ที่ 3 ตำบลแม่ลา  
(เขต อ.ด.แม่ลา) เข็ม บ้านพระนอน หมู่ที่ 5  
ด.ด.แม่ลา(เขต อ.ด.ด.แม่ลา) อ.แม่ริม จ.เชียงใหม่

ที่ตั้ง : บ้านแม่ลาหลวงหมู่ที่ 3 ตำบลแม่ลา  
(เขต อ.ด.แม่ลา) เข็ม บ้านพระนอน หมู่ที่ 5  
ด.ด.แม่ลา(เขต อ.ด.ด.แม่ลา) อ.แม่ริม จ.เชียงใหม่

สำรวจ : ฝ่ายสำรวจ

เขียนแบบ :

สถาปนิก :

วิศวกรโยธา :

วิศวกรสุขาภิบาล :

วิศวกรไฟฟ้า :

วิศวกรเครื่องกล :

หัวหน้าฝ่ายสำรวจ :

ผู้อำนวยการสำนักวิศวกรรมจราจร :

ผู้อำนวยการสำนักช่าง :

เห็นชอบ :

ปลัดองค์การบริหารส่วนจังหวัดเชียงใหม่

อนุมัติ :

นายกองค์การบริหารส่วนจังหวัดเชียงใหม่

แสดงแบบ :

แบบขยาย CROSS SECTION STA. 0+150

มาตราส่วน : 1 : 100

วัน / เดือน / ปี : 22/02/64

แผ่นที่ : A-13 จำนวนแผ่น : 27

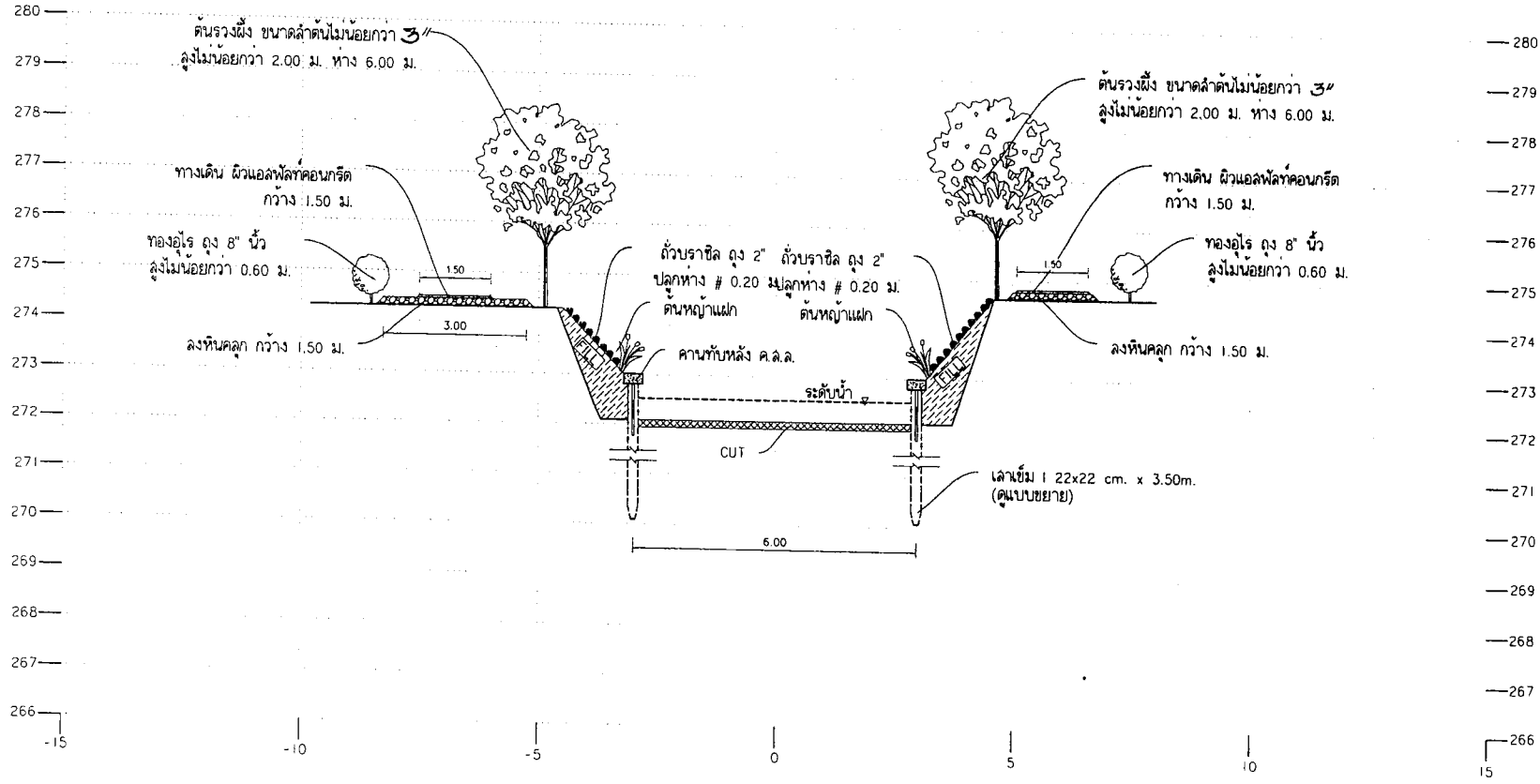

STA 0+150

คณะกรรมการจัดทำแบบบูรณาการงานก่อสร้าง  
(ลงชื่อ) ประธานกรรมการ  
(ลงชื่อ) กรรมการ  
(ลงชื่อ) กรรมการ









ฝ่ายสำรวจ, ส่วนวิศวกรรมอาคาร  
สำนักช่าง องค์กรบริหารส่วนจังหวัดเชียงใหม่

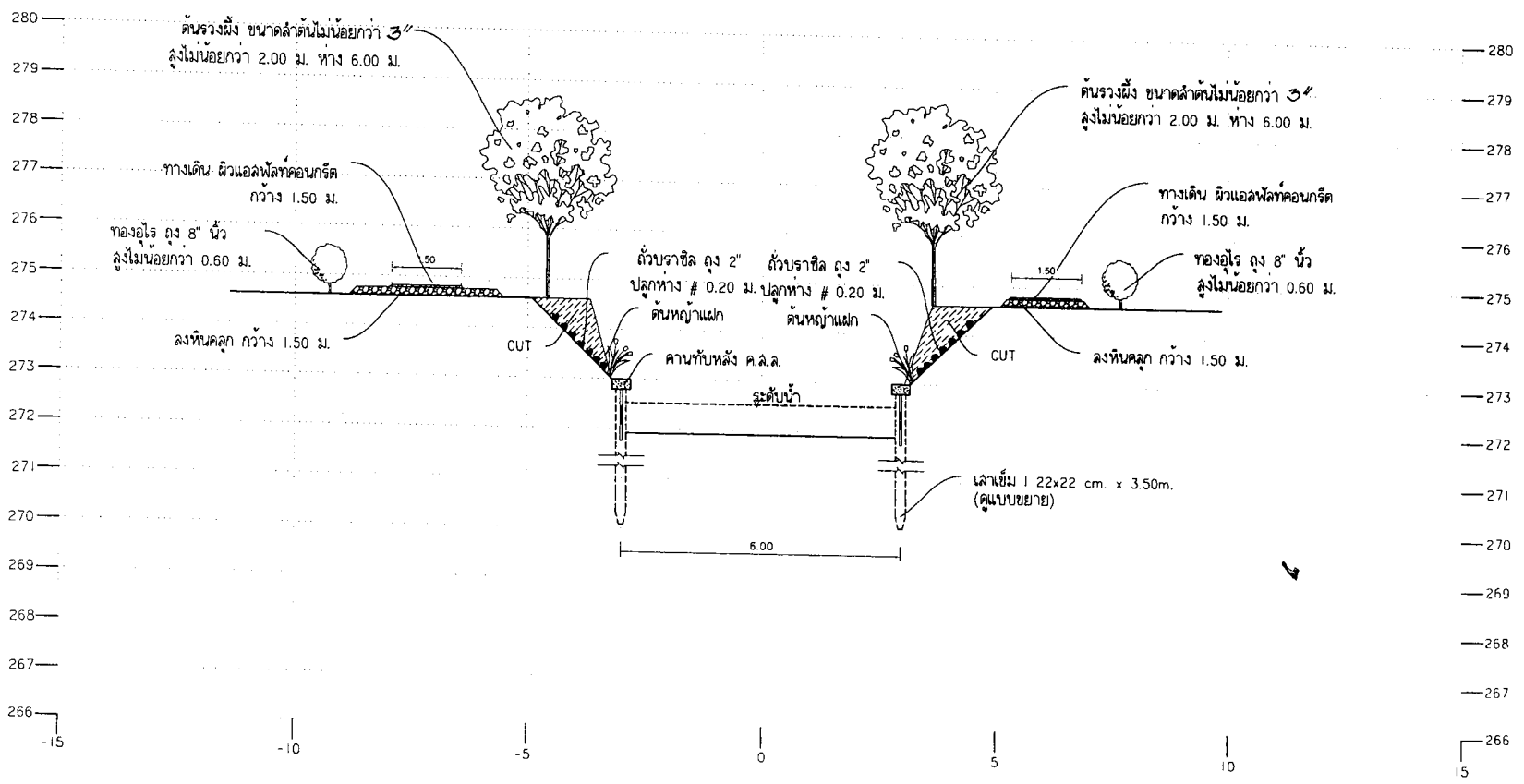

STA 0+225

โครงการ :	ปรับปรุงคลองแม่ยา บ้านแม่ลาหลวง หมู่ที่ 3 ตำบลแม่ลา (เขต อุดมเมลา) เข็ม บ้านพระนอน หมู่ที่ 5 ต.คอนแก้ว(เขต อ.ต.คอนแก้ว) อ.แม่ริม จ.เชียงใหม่
ที่ตั้ง :	บ้านแม่ลาหลวง หมู่ที่ 3 ตำบลแม่ลา (เขต อุดมเมลา) เข็ม บ้านพระนอน หมู่ที่ 5 ต.คอนแก้ว(เขต อ.ต.คอนแก้ว) อ.แม่ริม จ.เชียงใหม่
สำรวจ :	ฝ่ายสำรวจ
เขียนแบบ :	<i>[Signature]</i>
สถาปนิก :	<i>[Signature]</i>
วิศวกรโยธา :	<i>[Signature]</i>
วิศวกรสุขาภิบาล :	<i>[Signature]</i>
วิศวกรไฟฟ้า :	
วิศวกรเครื่องกล :	
หัวหน้าฝ่ายสำรวจ :	<i>[Signature]</i>
ผู้อำนวยการส่วนวิศวกรรมอาคารก่อสร้าง :	<i>[Signature]</i>
ผู้อำนวยการสำนักช่าง :	<i>[Signature]</i>
เห็นชอบ :	<i>[Signature]</i>
ปลัดองค์การบริหารส่วนจังหวัดเชียงใหม่ :	<i>[Signature]</i>
อนุมัติ :	<i>[Signature]</i>
นายกองค์การบริหารส่วนจังหวัดเชียงใหม่ แสดงแบบ :	
แบบขยาย CROSS SECTION STA. 0+225	
มาตราส่วน :	1 : 100
วัน / เดือน / ปี :	
เลขที่แบบ :	๑๒๐/๒๕๖๕
แผนที่ :	จำนวนแผ่น : 27

คณะกรรมการจัดทำแบบบูรณาการงานก่อสร้าง  
(ลงชื่อ) *[Signature]* วิศวกรรมการ  
(ลงชื่อ) *[Signature]* วิศวกรรม  
(ลงชื่อ) *[Signature]*





ฝ่ายสำรวจ ส่วนวิศวกรรมภาคก่อสร้าง  
สำนักช่าง องค์การบริหารส่วนจังหวัดเชียงใหม่

โครงการ : ปรับปรุงคลองเก่า บ้านแม่ลำหวงหมู่ที่ 3 ตำบลแม่ลำ (เขต อ.ด.แม่ลำ) เข็ม บ้านพระนอน หมู่ที่ 5 ต.ดอนแก้ว (เขต อ.ด.ดอนแก้ว) อ.แม่ริม จ.เชียงใหม่  
ที่ตั้ง : บ้านแม่ลำหวงหมู่ที่ 3 ตำบลแม่ลำ (เขต อ.ด.แม่ลำ) เข็ม บ้านพระนอน หมู่ที่ 5 ต.ดอนแก้ว (เขต อ.ด.ดอนแก้ว) อ.แม่ริม จ.เชียงใหม่

สำรวจ : ฝ่ายสำรวจ  
เขียนแบบ :   
สถาปนิก :   
วิศวกรโยธา :   
วิศวกรสุขาภิบาล :

วิศวกรไฟฟ้า :  
วิศวกรเครื่องกล :  
หัวหน้าฝ่ายสำรวจ :

ผู้อำนวยการส่วนวิศวกรรมภาคก่อสร้าง :   
ผู้อำนวยการสำนักช่าง :   
เห็นชอบ :   
ปลัดองค์การบริหารส่วนจังหวัดเชียงใหม่  
อนุมัติ :   
นายกองค์การบริหารส่วนจังหวัดเชียงใหม่  
แต่งตั้งแบบ :

แบบขยาย CROSS SECTION STA. 0+275  
มาตราส่วน : 1 : 100  
วัน / เดือน / ปี :  
เลขที่แบบ : 220/2566  
แผ่นที่ : A-18 จำนวนแผ่น : 27

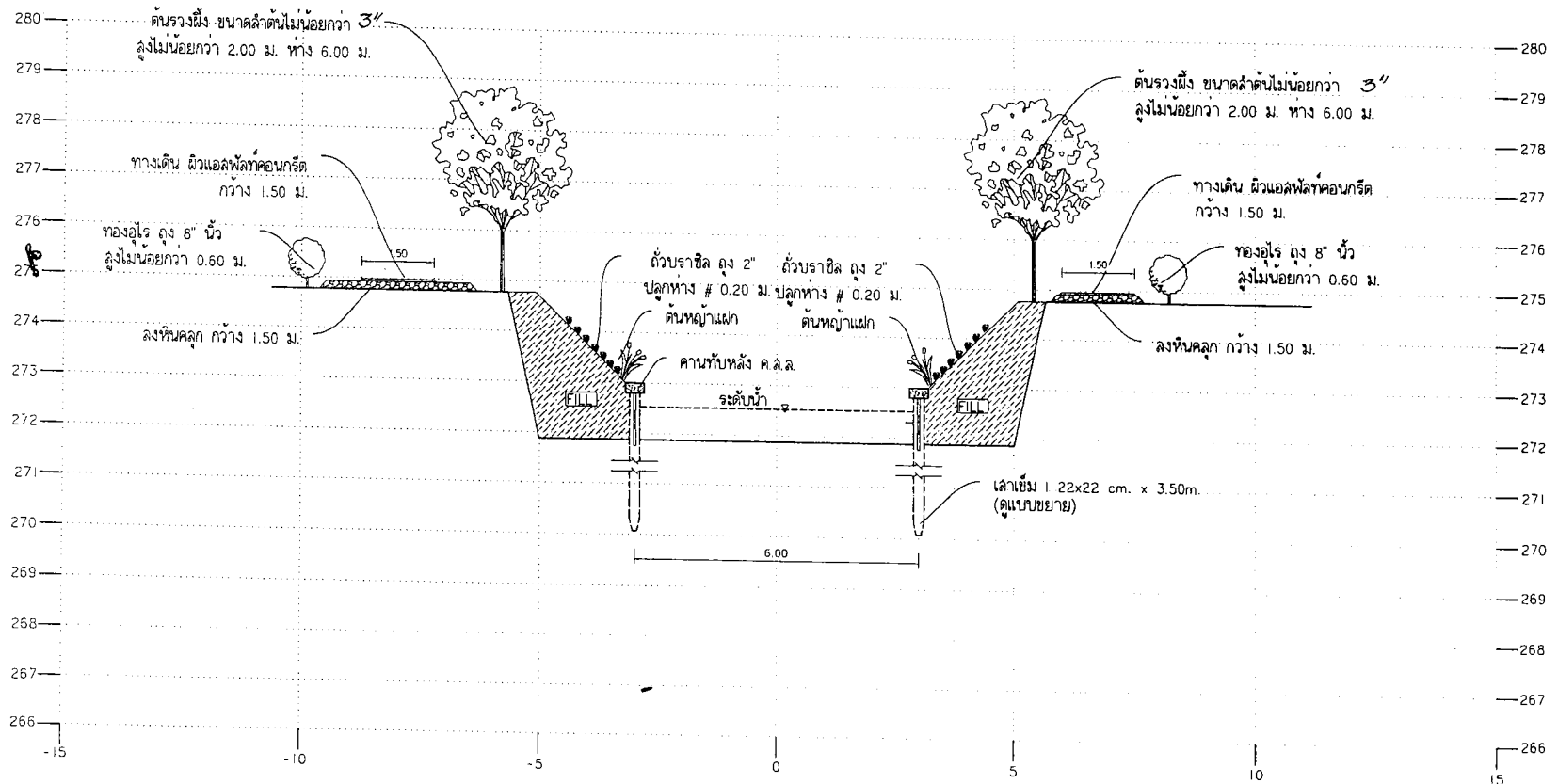

STA 0+275

คณะกรรมการจัดระเบียบราชการงานก่อสร้าง  
(ลงชื่อ) กรรมการ  
(ลงชื่อ) กรรมการ  
(ลงชื่อ) กรรมการ



นายสำรวจ หัวหน้าวิศวกรรมก่อสร้าง  
สำนักช่าง องค์การบริหารส่วนจังหวัดเชียงใหม่

โครงการ : ปรับปรุงถนน  
บ้านแม่ลาหลวงหมู่ที่ 3 ตำบลแม่ลา  
(เขต อ.ด.แม่ลา) เข็ม บ้านพระชน หมู่ที่ 5  
ต.คอนแก้ว(เขต อ.ด.คอนแก้ว) อ.แม่ริม จ.เชียงใหม่

ที่ตั้ง : บ้านแม่ลาหลวงหมู่ที่ 3 ตำบลแม่ลา  
(เขต อ.ด.แม่ลา) เข็ม บ้านพระชน หมู่ที่ 5  
ต.คอนแก้ว(เขต อ.ด.คอนแก้ว) อ.แม่ริม จ.เชียงใหม่

สำรวจ : นายสำรวจ

เขียนแบบ :

สถาปนิก : *Singw*

วิศวกรโยธา :

*h2*  
*h2*

วิศวกรลูกาภิบาล :

วิศวกรไฟฟ้า :

วิศวกรเครื่องกล :

หัวหน้าฝ่ายสำรวจ

ผู้ช่วยการส่วนวิศวกรรมก่อสร้าง

ผู้ช่วยการสำนักช่าง

เห็นชอบ :

ปลัดองค์การบริหารส่วนจังหวัดเชียงใหม่

อนุมัติ :

นายกองค์การบริหารส่วนจังหวัดเชียงใหม่

แสดงแบบ :

แปลนกำแพงกันดินคอนกรีตเสริมเหล็ก

มาตราส่วน : 1 : 50

วัน / เดือน / ปี :

เลขที่แบบ : 220/2.1164

แผนที่ : จำนวนแผ่น :

A-19 27

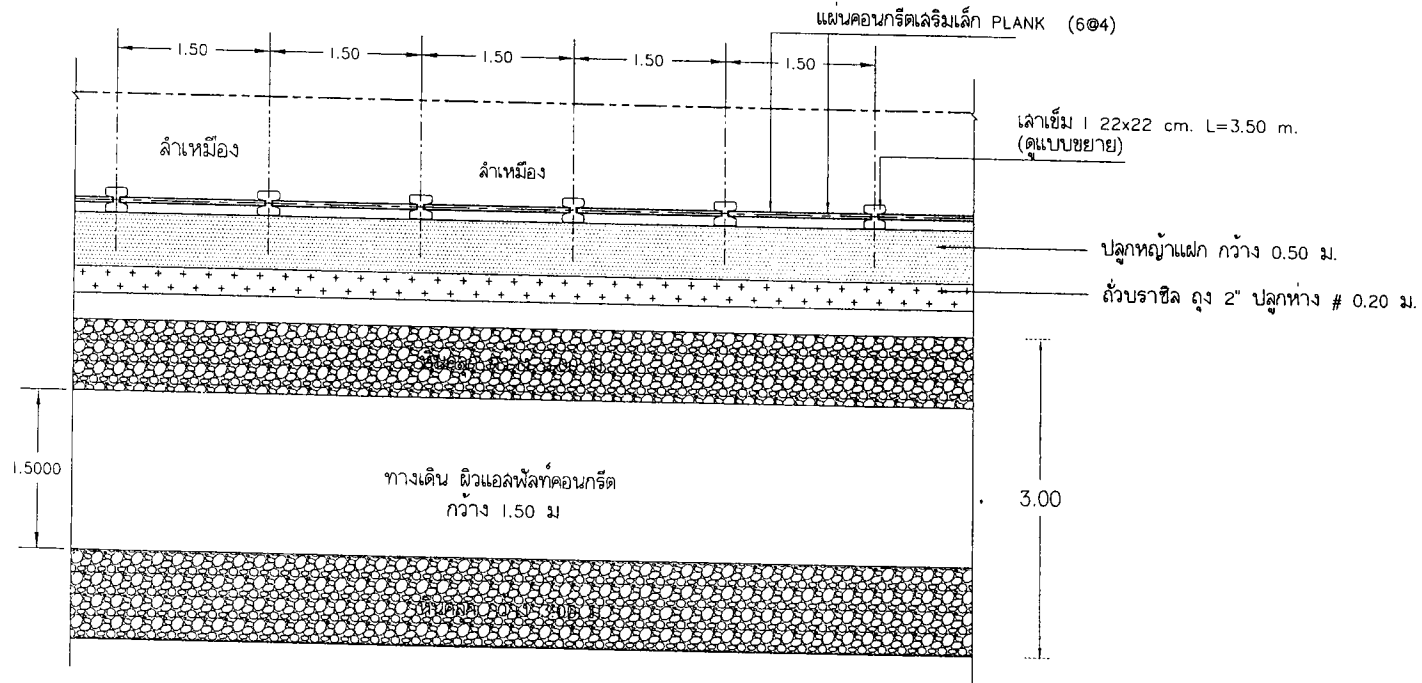

หมายเหตุ : แนวกำแพงกันดินสามารถปรับได้ตามความเหมาะสมของสภาพลำน้ำ  
ให้ขึ้นอยู่กับดุลพินิจของผู้ควบคุมงาน

แปลนกำแพงกันดินคอนกรีตเสริมเหล็ก

มาตราส่วน

1:50

คณะกรรมการจัดทำแบบปฏิบัติงานก่อสร้าง  
(ลงชื่อ) *Singw* ประธานกรรมการ  
(ลงชื่อ) *h2* กรรมการ  
(ลงชื่อ) *h2* กรรมการ



ฝ่ายสำรวจ ส่วนวิศวกรรมก่อสร้าง  
สำนักงาน องค์การบริหารส่วนจังหวัดเชียงใหม่

โครงการ : ปรับปรุงคลองแม่เต้า  
บ้านแม่ลาหลวงหมู่ที่ 3 ตำบลแม่ลา  
(เขต อุดมเม่น) เข็ม บ้านพระนอน หมู่ที่ 5  
คลองแก้ว(เขต อุดมคองแก้ว) อ.แม่ออน จ.เชียงใหม่

ที่ตั้ง : บ้านแม่ลาหลวงหมู่ที่ 3 ตำบลแม่ลา  
(เขต อุดมเม่น) เข็ม บ้านพระนอน หมู่ที่ 5  
คลองแก้ว(เขต อุดมคองแก้ว) อ.แม่ออน จ.เชียงใหม่

สำรวจ : ฝ่ายสำรวจ

เขียนแบบ :

สถาปนิก :

วิศวกรโยธา :

วิศวกรอุทกศาสตร์ :

วิศวกรไฟฟ้า :

วิศวกรเครื่องกล :

หัวหน้าฝ่ายสำรวจ :

ผู้อำนวยการศูนย์วิศวกรรมก่อสร้าง :

ผู้อำนวยการสำนักช่าง :

ปลัดองค์การบริหารส่วนจังหวัดเชียงใหม่

อนุมัติ :

นายกองค์การบริหารส่วนจังหวัดเชียงใหม่

แดงแบบ :

รูปด้านกำแพงกันดินคอนกรีตเสริมเหล็ก  
มาตราส่วน : 1 : 50  
วัน / เดือน / ปี : 220/2564  
เลขที่แบบ : 220/2564  
แผ่นที่ : A-20  
จำนวนแผ่น : 27

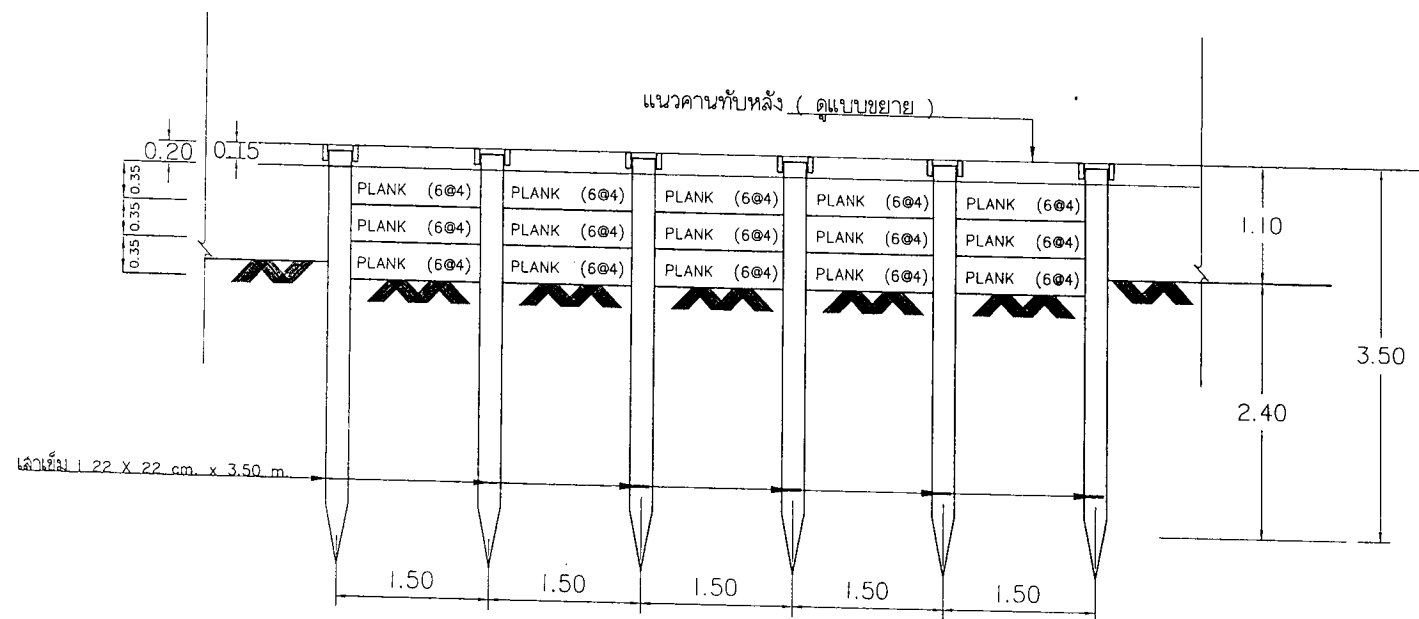

รูปด้านกำแพงกันดินคอนกรีตเสริมเหล็ก  
มาตราส่วน 1:50

รายการประกอบแบบ

1. งานคอนกรีต ให้ใช้คอนกรีตชนิด ค.2 และให้ป็นไปตาม มทล. 101-2562
2. งานเหล็กเสริมคอนกรีตให้เป็นไปตาม มทล. 103-2562
  - 2.1 เหล็กขนาด 6 มม. และ 9 มม. ให้ใช้เหล็กกลม SR-24
  - 2.2 เหล็กขนาดตั้งแต่ 12 มม. ขึ้นไปให้ใช้เหล็กข้อย้อย SD-40
  - 2.3 ตำแหน่งและการตอกทาบเหล็กเสริมต้องได้รับความเห็นชอบจากผู้ควบคุมงาน

คณะกรรมการจัดทำแบบรายการงานก่อสร้าง  
(ลงชื่อ) ประธานกรรมการ  
(ลงชื่อ) กรรมการ  
(ลงชื่อ) กรรมการ

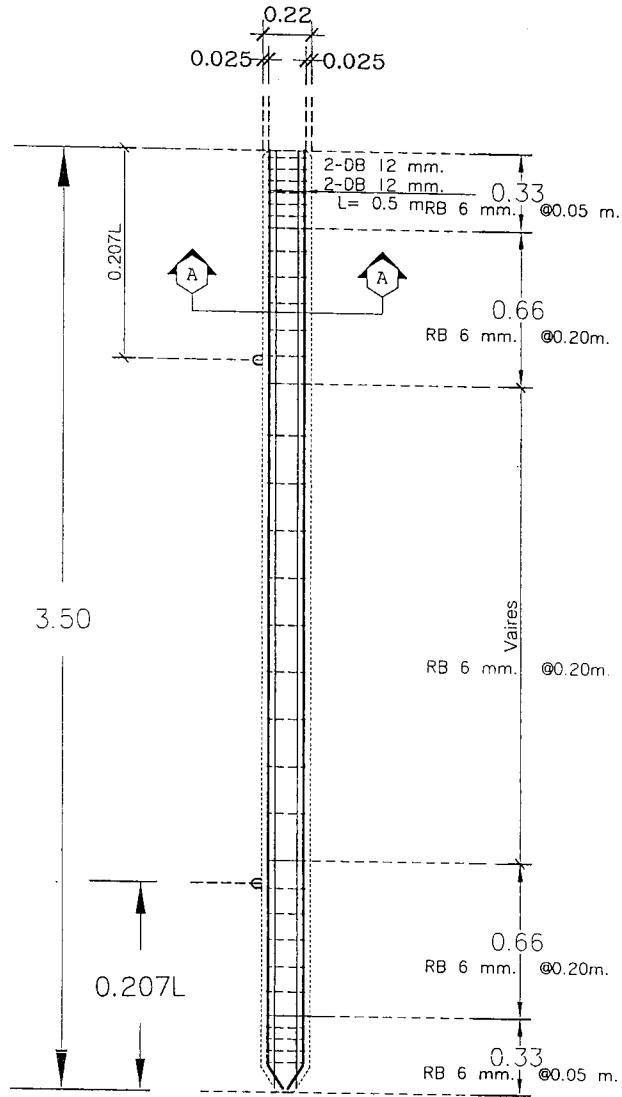

แบบแสดงการเสริมเหล็ก

มาตรฐาน

1 : 20

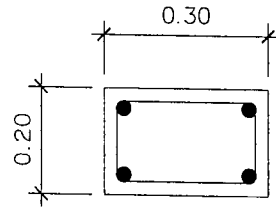

รูปตัดคานทับหลัง

มาตรฐาน

1 : 10

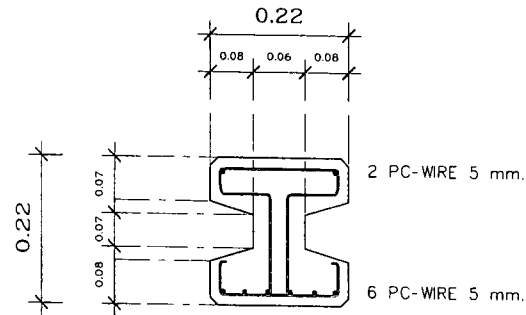

รูปตัด

มาตรฐาน

1 : 10

คณะกรรมการจัดทำแบบแปลนอาคารก่อสร้าง  
 (ลงชื่อ) *Sin Seel* ประธานกรรมการ  
 (ลงชื่อ) *MB* กรรมการ  
 (ลงชื่อ) *MB* กรรมการ



ฝ่ายสำรวจ ส่วนวิศวกรรมอาคารก่อสร้าง สำนักช่าง องค์การบริหารส่วนจังหวัดเชียงใหม่	
โครงการ :	ปรับปรุงคลองน้ำ บ้านแม่ลาหลวงหมู่ที่ 3 ตำบลแม่ลา (เขต อบต.แม่ลา) เข็ม บ้านพระนอน หมู่ที่ 5 ต.คอนแก้ว(เขต อบต.คอนแก้ว) อ.แม่ริม จ.เชียงใหม่
ที่ตั้ง :	บ้านแม่ลาหลวงหมู่ที่ 3 ตำบลแม่ลา (เขต อบต.แม่ลา) เข็ม บ้านพระนอน หมู่ที่ 5 ต.คอนแก้ว(เขต อบต.คอนแก้ว) อ.แม่ริม จ.เชียงใหม่
สำรวจ :	ฝ่ายสำรวจ
เขียนแบบ :	<i>[Signature]</i>
สถาปนิก :	<i>Sin W.</i>
วิศวกรโยธา :	<i>MB</i>
วิศวกรสุขาภิบาล :	<i>[Signature]</i>
วิศวกรไฟฟ้า :	
วิศวกรเครื่องกล :	
หัวหน้าฝ่ายสำรวจ	<i>[Signature]</i>
ผู้อำนวยการส่วนวิศวกรรมอาคารก่อสร้าง	<i>[Signature]</i>
ผู้อำนวยการสำนักช่าง	<i>[Signature]</i>
เห็นชอบ :	<i>[Signature]</i>
ปลัดองค์การบริหารส่วนจังหวัดเชียงใหม่	<i>[Signature]</i>
อนุมัติ	<i>[Signature]</i>
นายกองค์การบริหารส่วนจังหวัดเชียงใหม่	<i>[Signature]</i>
แสดงแบบ :	แบบขยายเอาเข็ม
มาตรฐาน :	1 : 20
วัน / เดือน / ปี :	
เลขที่แบบ :	2202/2564
แผ่นที่ :	จำนวนแผ่น : 27
A-21	27



ฝ่ายสำรวจ ส่วนวิศวกรรมภาคก่อสร้าง  
สำนักช่าง องค์กรบริหารส่วนจังหวัดเชียงใหม่

โครงการ : ปรับปรุงคลองแม่ข่า  
บ้านแม่ลาหลวงหมู่ที่ 3 ตำบลแม่ลา  
(เขต อุดมเม่น) เข้ม บ้านพระนอน หมู่ที่ 5  
ต.คอนนากัว(เขต อ.ต.คอนนากัว) อ.แม่ริม จ.เชียงใหม่

ที่ตั้ง : บ้านแม่ลาหลวงหมู่ที่ 3 ตำบลแม่ลา  
(เขต อุดมเม่น) เข้ม บ้านพระนอน หมู่ที่ 5  
ต.คอนนากัว(เขต อ.ต.คอนนากัว) อ.แม่ริม จ.เชียงใหม่

สำรวจ : ฝ่ายสำรวจ

เขียนแบบ : *[Signature]*

สถาปนิก : *[Signature]*

วิศวกรโยธา : *[Signature]*

วิศวกรสุขาภิบาล :

วิศวกรไฟฟ้า :

วิศวกรเครื่องกล :

หัวหน้าฝ่ายสำรวจ

ผู้อำนวยการส่วนวิศวกรรมภาคก่อสร้าง

ผู้อำนวยการสำนักช่าง

เห็นชอบ

ปัดองค์การบริหารส่วนจังหวัดเชียงใหม่

อนุมัติ

นายกองค์การบริหารส่วนจังหวัดเชียงใหม่

แสดงแบบ :

แปลนฝายน้ำล้น

มาตราส่วน : 1 : 50

วัน / เดือน / ปี :

เลขที่แบบ : 220/2565

แผ่นที่ : จำนวนแผ่น :

A-22 27

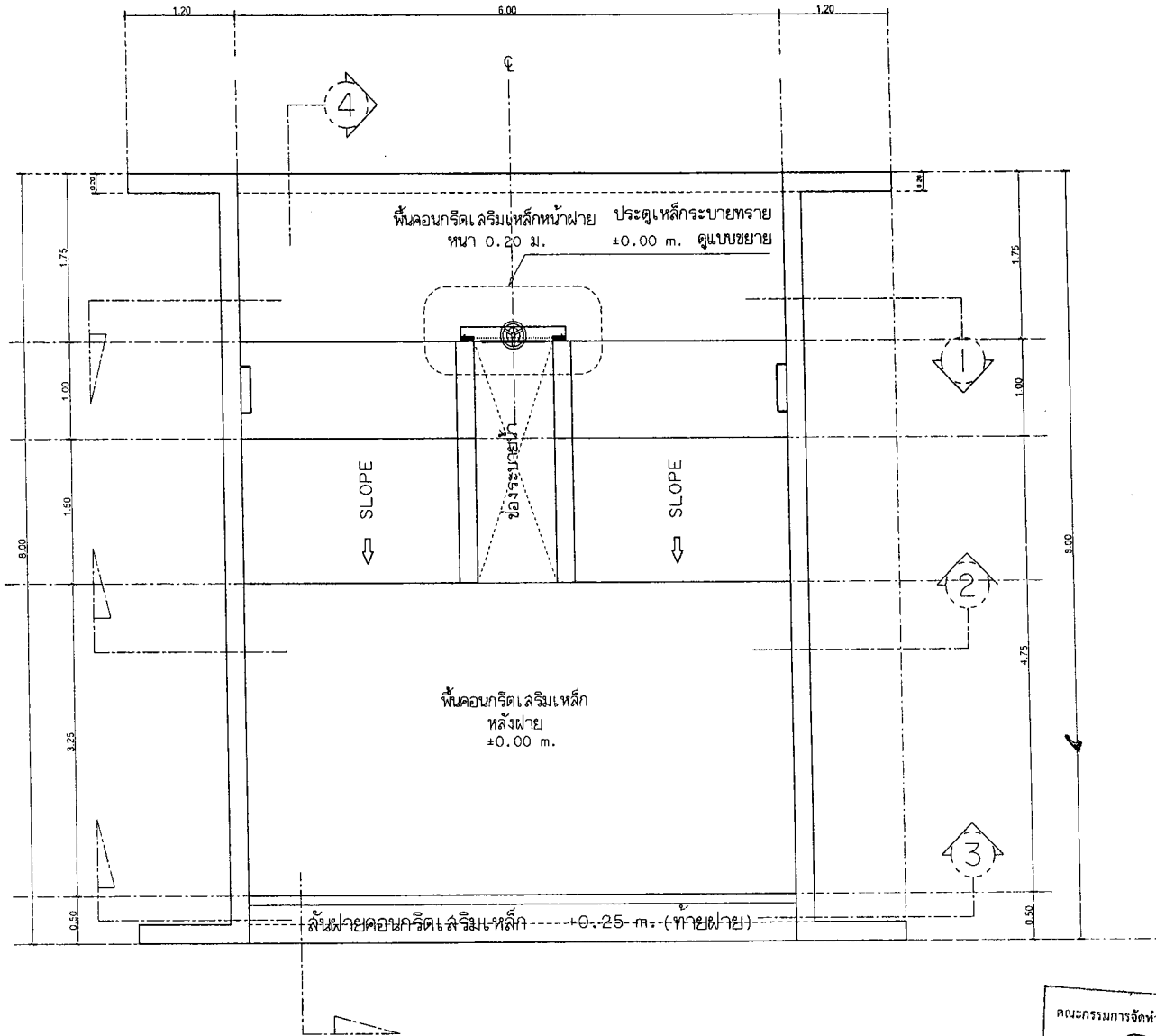

แปลนฝายน้ำล้น  
ขนาดพื้นที่ 1:50

คณะกรรมการจัดทำแบบปฏิบัติงานก่อสร้าง  
(ลงชื่อ) *[Signature]* ประธานกรรมการ  
(ลงชื่อ) *[Signature]* กรรมการ  
(ลงชื่อ) *[Signature]* กรรมการ



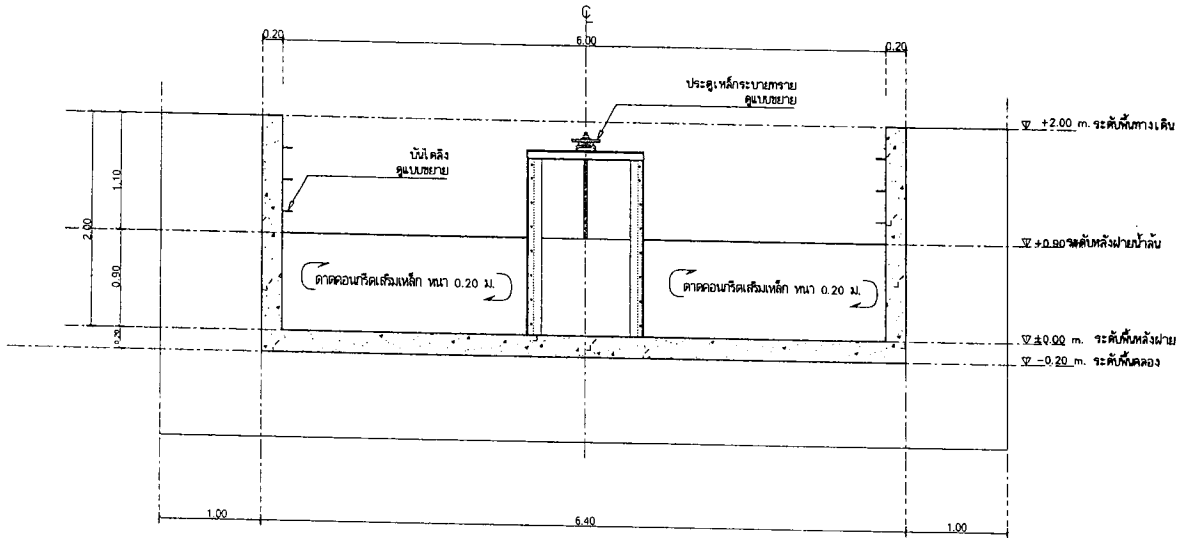

รูปตัด 1-1  
มาตราส่วน 1:50

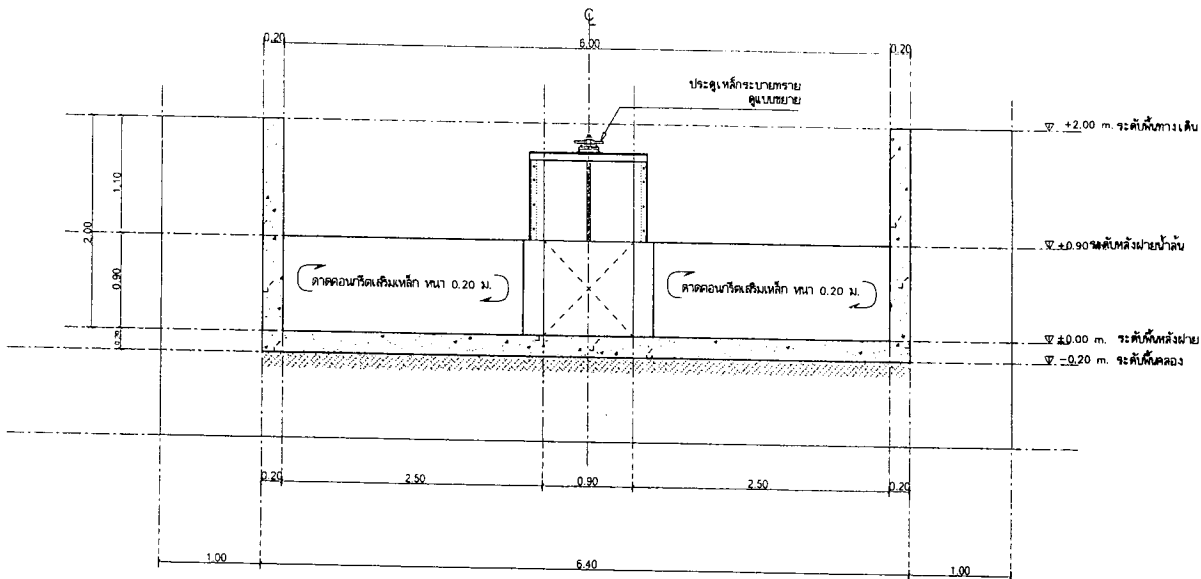

รูปตัด 2-2  
มาตราส่วน 1:50



ฝ่ายสำรวจ ส่วนวิศวกรรมอาคาร  
สำนักช่าง องค์การบริหารส่วนจังหวัดเชียงใหม่

โครงการ : ปรับปรุงคลองแม่  
บ้านแม่ลาหลวงหมู่ที่ 3 ตำบลแม่ลา  
(เขต อุดมเมลา) เข็ม บ้านพระนอน หมู่ที่ 5  
คลองแก้ว(เขต อุดมเมลา) อ.แม่ริม จ.เชียงใหม่

ที่ตั้ง : บ้านแม่ลาหลวงหมู่ที่ 3 ตำบลแม่ลา  
(เขต อุดมเมลา) เข็ม บ้านพระนอน หมู่ที่ 5  
คลองแก้ว(เขต อุดมเมลา) อ.แม่ริม จ.เชียงใหม่

สำรวจ : ฝ่ายสำรวจ

เขียนแบบ : *[Signature]*

สถาปนิก : *[Signature]*

วิศวกรโยธา : *[Signature]*

วิศวกรสถาปนา : *[Signature]*

วิศวกรไฟฟ้า :

วิศวกรเครื่องกล :

หัวหน้าฝ่ายสำรวจ

ผู้อำนวยการส่วนวิศวกรรมอาคารก่อสร้าง

ผู้อำนวยการสำนักช่าง

เห็นชอบ :

ปลัดองค์การบริหารส่วนจังหวัดเชียงใหม่

อนุมัติ : *[Signature]*  
นายกองค์การบริหารส่วนจังหวัดเชียงใหม่

แสดงแบบ : รูปตัด 1-1, 2-2

มาตราส่วน : 1 : 50  
วัน / เดือน / ปี :

เลขที่แบบ : 220/2561  
แผ่นที่ : A-23 จำนวนแผ่น : 27

คณะกรรมการจัดทำแบบบูรณาการงานก่อสร้าง  
(ลงชื่อ) *[Signature]* ประธานกรรมการ  
(ลงชื่อ) *[Signature]* กรรมการ  
(ลงชื่อ) *[Signature]*

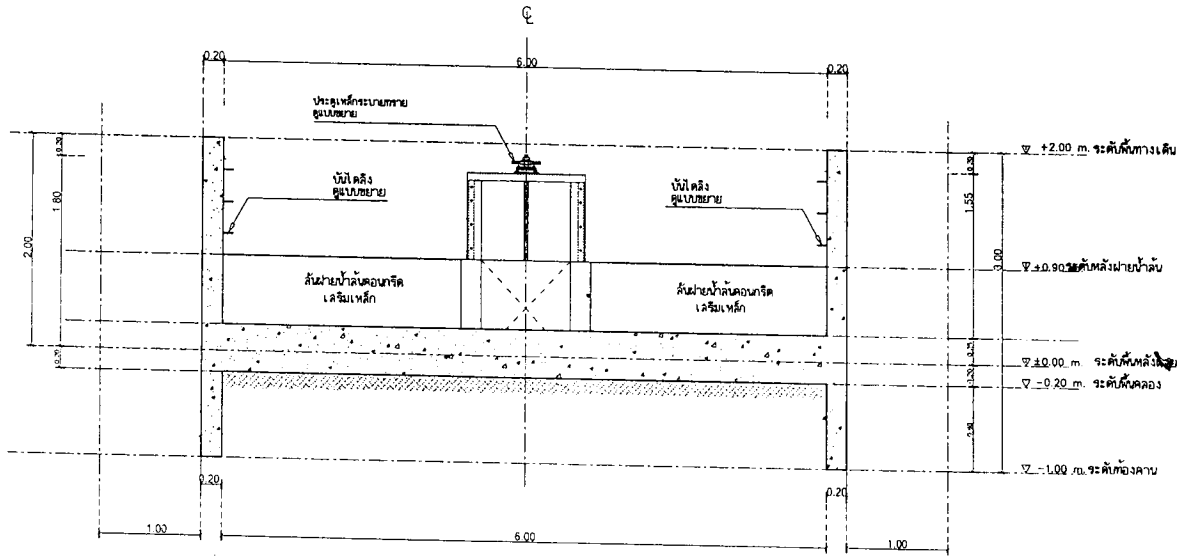

รูปตัด 3-3  
มาตราส่วน 1:50

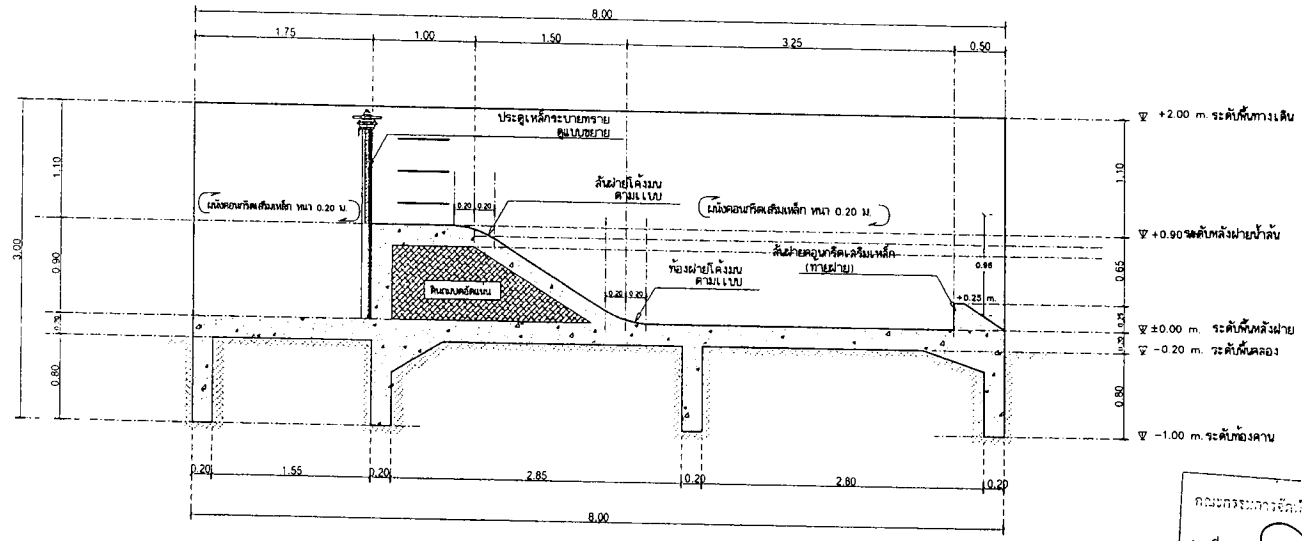

รูปตัด 4-4  
มาตราส่วน 1:50



ฝ่ายสำรวจ ส่วนวิศวกรรมอาคาร  
สำนักช่าง องค์การบริหารส่วนจังหวัดเชียงใหม่

โครงการ : ปรับปรุงซ่อมแซม  
บ้านแม่ลาหลวงหมู่ที่ 3 ตำบลแม่ลา  
(เขต อุดมเมลา) เข็ม บ้านพระรอบ หมู่ที่ 5  
ต.ดอนแก้ว(เขต อุดมคณนา) อ.แม่ริม จ.เชียงใหม่

ที่ตั้ง : บ้านแม่ลาหลวงหมู่ที่ 3 ตำบลแม่ลา  
(เขต อุดมเมลา) เข็ม บ้านพระรอบ หมู่ที่ 5  
ต.ดอนแก้ว(เขต อุดมคณนา) อ.แม่ริม จ.เชียงใหม่

สำรวจ : ฝ่ายสำรวจ

เขียนแบบ : *[Signature]*

สถาปนิก : *[Signature]*

วิศวกรโยธา : *[Signature]*

วิศวกรสถาปนา :

วิศวกรไฟฟ้า :

วิศวกรเครื่องกล :

หัวหน้าฝ่ายสำรวจ

ผู้อำนวยการส่วนวิศวกรรมอาคาร

ผู้อำนวยการสำนักช่าง

เห็นชอบ

ปลัดองค์การบริหารส่วนจังหวัดเชียงใหม่

อนุมัติ : *[Signature]*  
นายกองค์การบริหารส่วนจังหวัดเชียงใหม่

แสดงแบบ :  
รูปตัด 3-3, 4-4  
มาตราส่วน : 1 : 50  
วัน / เดือน / ปี :  
เลขที่แบบ : 220/2564  
แผ่นที่ : A-24 จำนวนแผ่น : 27

คณะกรรมการวิศวกรรมอาคาร  
(ลงชื่อ) *[Signature]* ประธานกรรมการ  
(ลงชื่อ) *[Signature]* กรรมการ  
(ลงชื่อ) *[Signature]* กรรมการ



ฝ่ายสำรวจ ส่วนวิศวกรรมอาคารก่อสร้าง  
สำนักช่าง องค์กรบริหารส่วนจังหวัดเชียงใหม่

โครงการ : ปรับปรุงคลองระบาย  
บ้านแม่ลาหลวงหมู่ที่ 3 ตำบลแม่ลา  
(เขต อุดมเมลา) เชื่อม บ้านพระนอน หมู่ที่ 5  
คลองแก้ว(เขต อุดมคณแก้ว) อ.แม่ริม จ.เชียงใหม่

ที่ตั้ง : บ้านแม่ลาหลวงหมู่ที่ 3 ตำบลแม่ลา  
(เขต อุดมเมลา) เชื่อม บ้านพระนอน หมู่ที่ 5  
คลองแก้ว(เขต อุดมคณแก้ว) อ.แม่ริม จ.เชียงใหม่

สำรวจ : ฝ่ายสำรวจ

เขียนแบบ : *[Signature]*

สถาปนิก : *[Signature]*

วิศวกรโยธา : *[Signature]*

วิศวกรสุขาภิบาล : *[Signature]*

วิศวกรไฟฟ้า : *[Signature]*

วิศวกรเครื่องกล : *[Signature]*

หัวหน้าฝ่ายสำรวจ

ผู้อำนวยการส่วนวิศวกรรมอาคารก่อสร้าง

ผู้อำนวยการสำนักช่าง

พิมพ์ชื่อ :

ปลัดองค์การบริหารส่วนจังหวัดเชียงใหม่

อนุมัติ : *[Signature]*

นายกองค์การบริหารส่วนจังหวัดเชียงใหม่

แสดงแบบ :

รูปตัดตามขวาง, ตามยาว, ลงแสงเสริม

มาตราส่วน : 1 : 50

วัน / เดือน / ปี :

เลขที่แบบ : 220/2564

แผ่นที่ : A-25 จำนวนแผ่น : 27

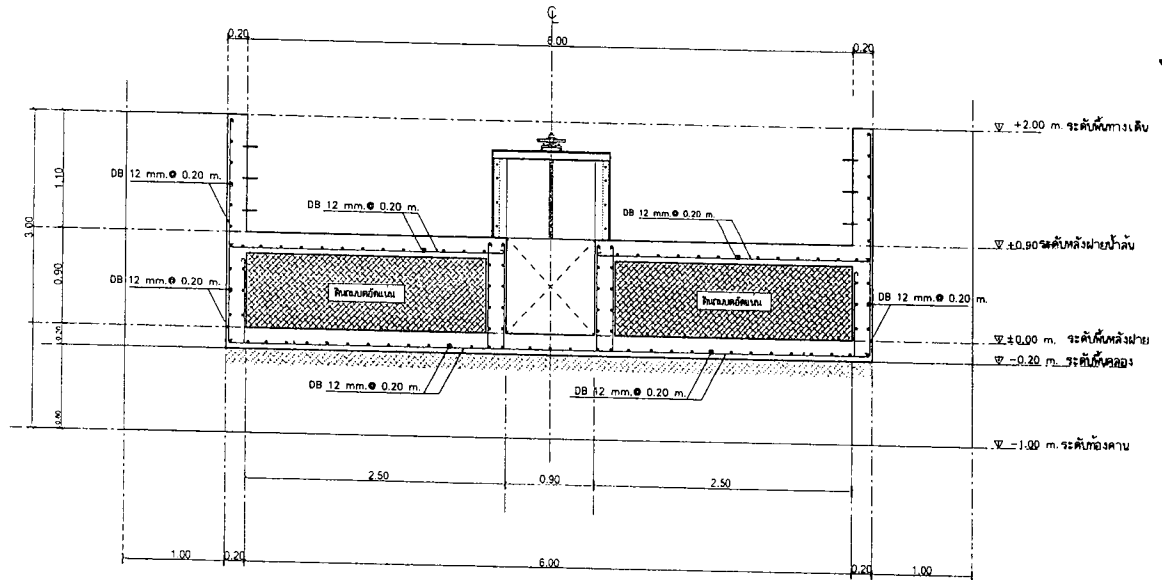

รูปตัดตามขวางแสดงเหล็กเสริม  
มาตราส่วน 1:50

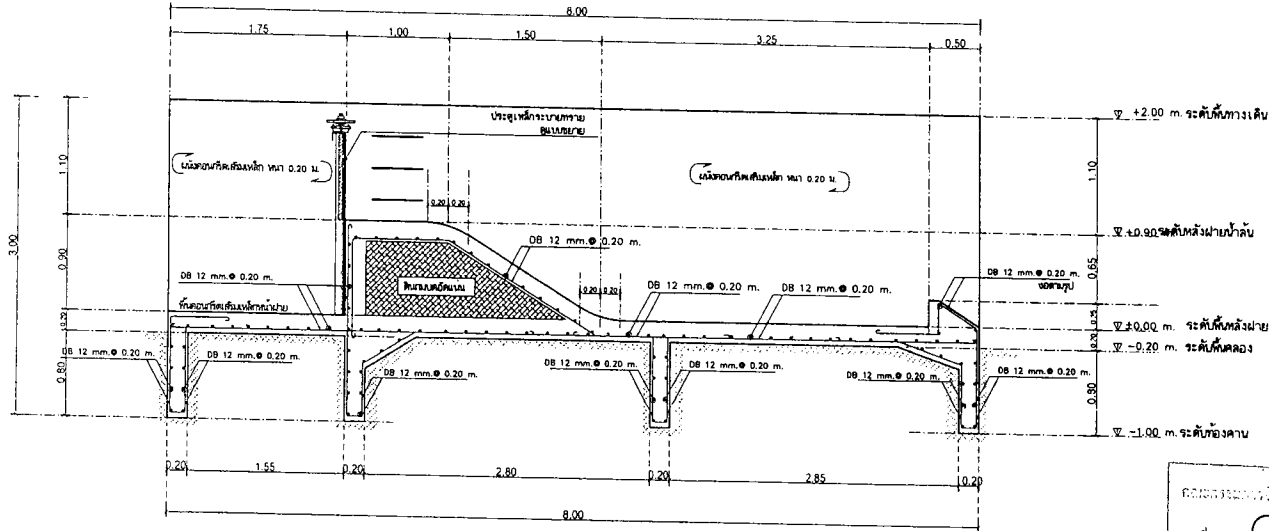

รูปตัดตามยาวแสดงการเสริมเหล็ก  
มาตราส่วน 1:50

คณะกรรมการควบคุมการก่อสร้าง  
(ลงชื่อ) *[Signature]* ประธานกรรมการ  
(ลงชื่อ) *[Signature]* กรรมการ  
(ลงชื่อ) *[Signature]* กรรมการ

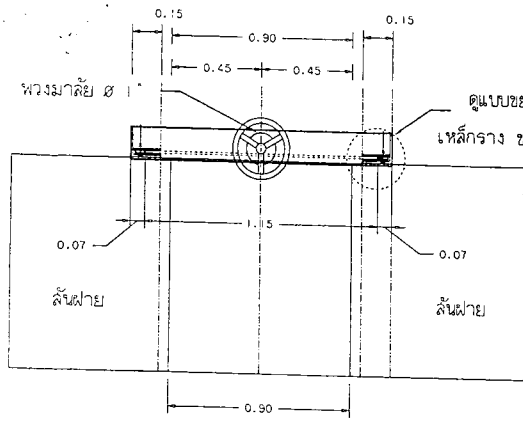

แปลนประตูระบายทราย

SCALE 1 : 25

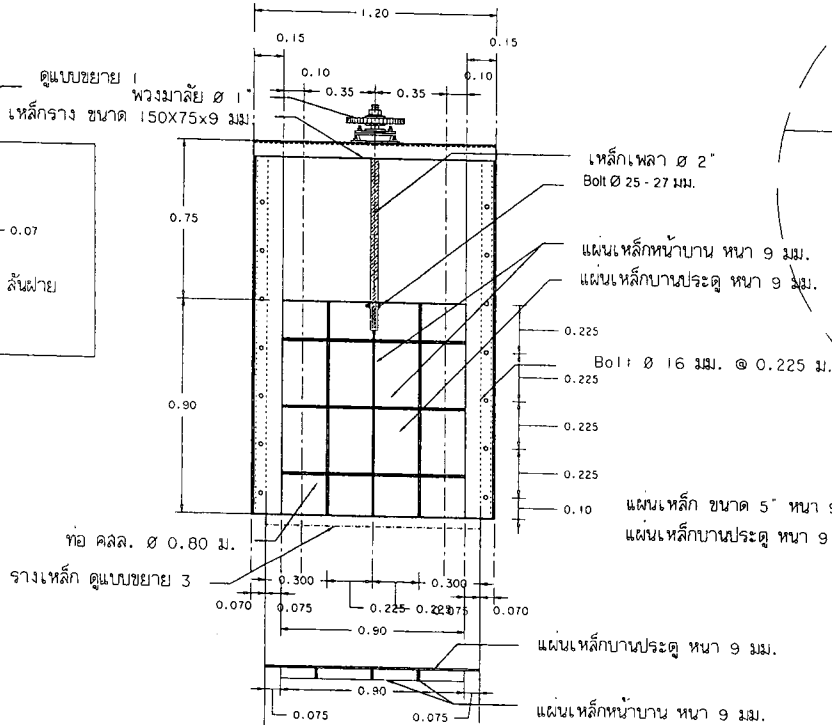

รูปด้านหน้าประตูระบายทราย

SCALE 1 : 25

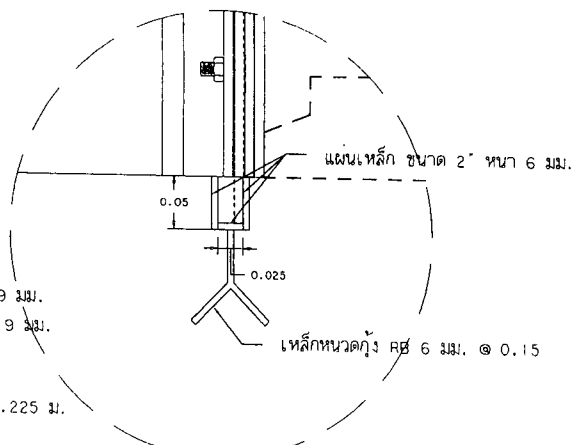

แบบขยาย 3

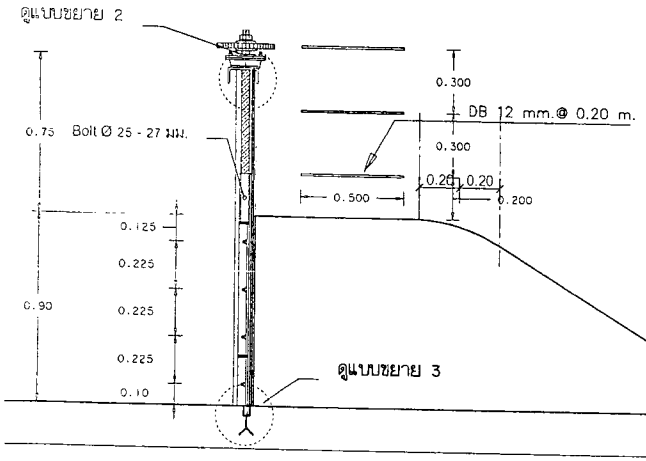
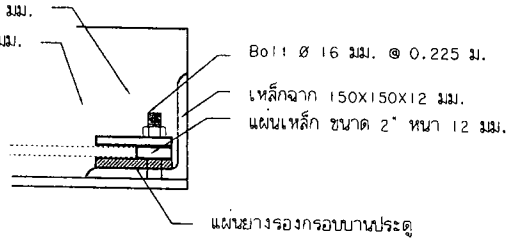

รูปด้านข้างประตูระบายทราย

SCALE 1 : 25

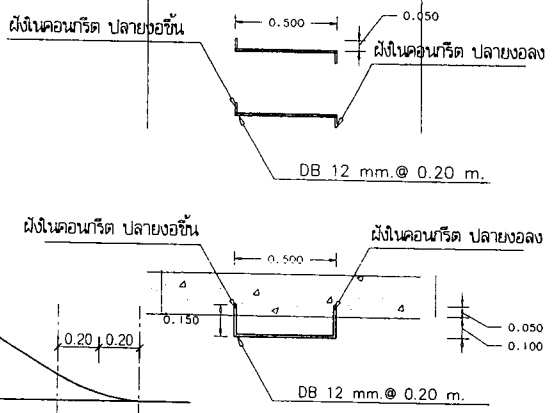

แบบขยาย บันได

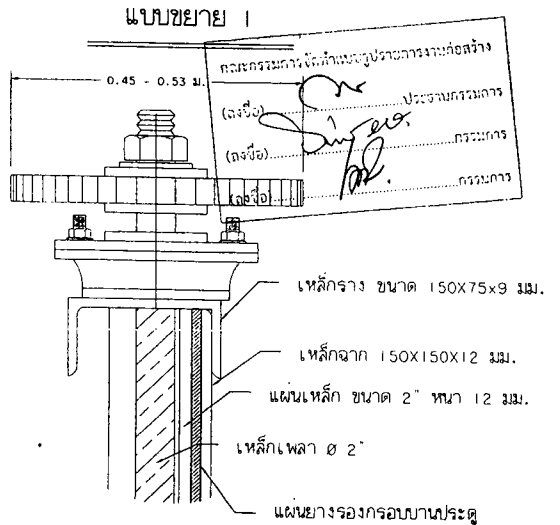

แบบขยาย 2



ฝ่ายสำรวจ ส่วนวิศวกรรมอาคาร  
 สำนักช่าง องค์การบริหารส่วนจังหวัดเชียงใหม่

โครงการ : ปรับปรุงคอกแม่ค้า  
 บ้านแม่ลาหลวง หมู่ที่ 3 ตำบลแม่ลา  
 (เขต อุดมเมธา) เข็ม บ้านพระนอน หมู่ที่ 5  
 ต.ดอนแก้ว(เขต อุดมเมธา) อ.แม่ริม จ.เชียงใหม่

ที่ตั้ง : บ้านแม่ลาหลวง หมู่ที่ 3 ตำบลแม่ลา  
 (เขต อุดมเมธา) เข็ม บ้านพระนอน หมู่ที่ 5  
 ต.ดอนแก้ว(เขต อุดมเมธา) อ.แม่ริม จ.เชียงใหม่

สำรวจ : ฝ่ายสำรวจ

เขียนแบบ :

สถาปนิก :

วิศวกรโยธา :

วิศวกรอุทกศาสตร์ :

วิศวกรไฟฟ้า :

วิศวกรเครื่องกล :

หัวหน้าฝ่ายสำรวจ :

ผู้นายช่างส่วนวิศวกรรมอาคาร :

ผู้นายช่างการสำนักช่าง :

เก็บชอบ :

ปลัดองค์การบริหารส่วนจังหวัดเชียงใหม่  
 อนุมัติ :

นายกองค์การบริหารส่วนจังหวัดเชียงใหม่  
 แสดงแบบ :

แบบขยายประตูระบายน้ำ 1

มาตราส่วน : 1 : 25  
 วัน / เดือน / ปี :  
 เลขที่แบบ : 220/2569  
 หน้าที่ : A-26 จำนวนแผ่น : 27

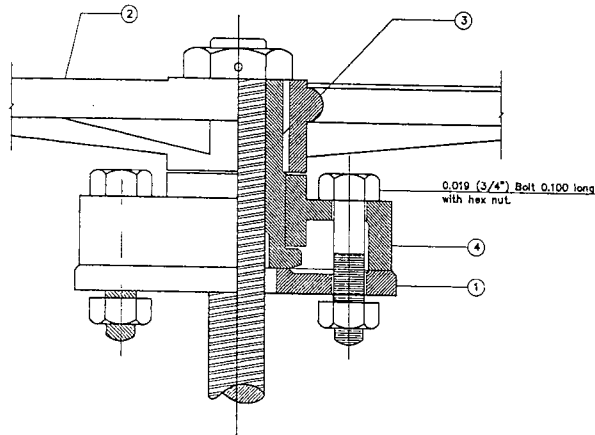

ASSEMBLY  
SCALE 1:2

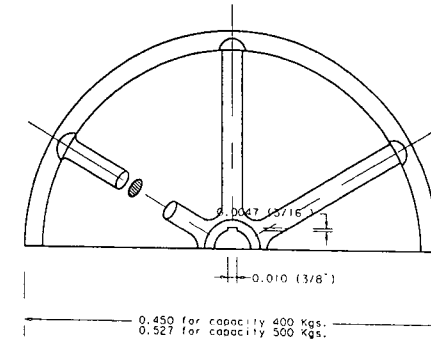

HALF PLAN  
Standard Handwheel.  
(See Dwg. No.31024)  
Bore 0.058



HAND WHEEL  
CAST IRON  
SCALE 1:5

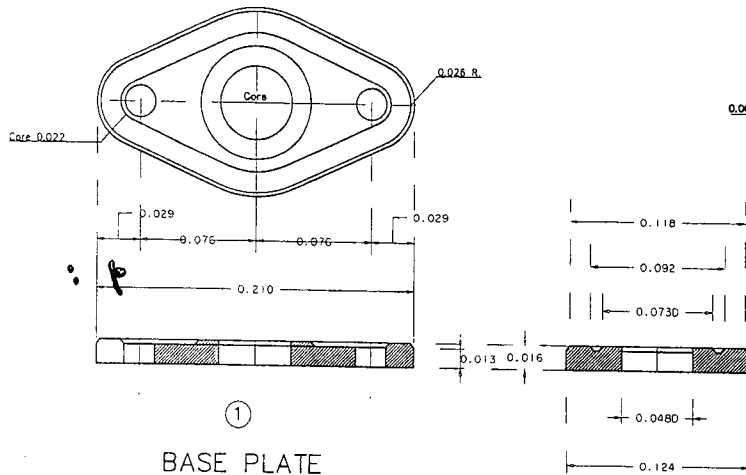
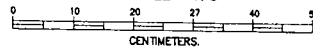

BASE PLATE  
CAST IRON  
SCALE 1:2

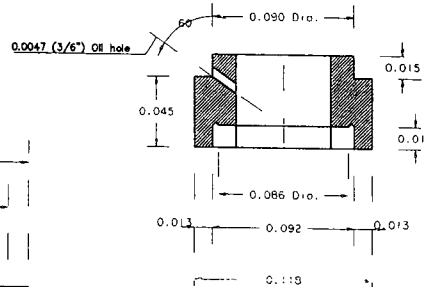

SCALE 1:2



Nut threaded 0.016(1/16") over size for 0.035(1 3/8") Stem with Single

Square threads, 4 thds per inch

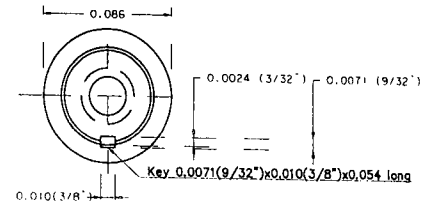

Key 0.0071(9/32")x0.010(3/8")x0.054 long

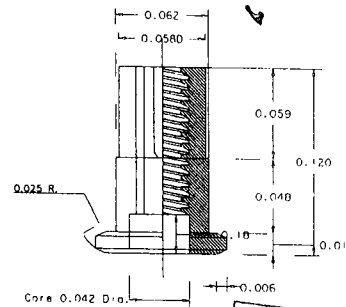

LIFTING NUT  
BRONZE  
FINISH ALL OVER  
SCALE 1:2

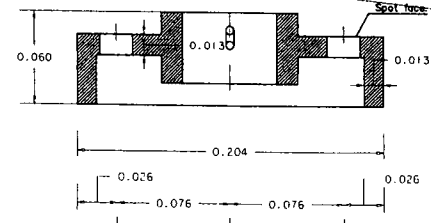

Bore Running Fit for Lifting Nut 3.

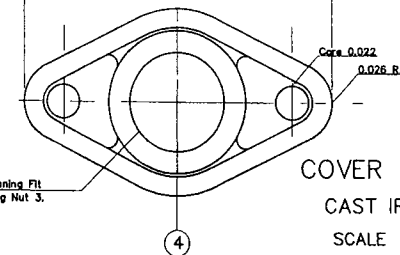

COVER PLATE  
CAST IRON  
SCALE 1:2



ฝ่ายสำรวจ ส่วนวิศวกรรมเครื่องกล  
สำนักช่าง ออการบริหารส่วนจังหวัดเชียงใหม่

โครงการ : ปรับปรุงซ่อมแซม  
บ้านแม่ลาหลวงหมู่ที่ 3 ตำบลแม่ลา  
(เขต อุดมเมลา) เข็ม บ้านพระนอน หมู่ที่ 5  
ต.ดอนแก้ว(เขต อุดมเมลา) อ.แม่ออน จ.เชียงใหม่

ที่ตั้ง : บ้านแม่ลาหลวงหมู่ที่ 3 ตำบลแม่ลา  
(เขต อุดมเมลา) เข็ม บ้านพระนอน หมู่ที่ 5  
ต.ดอนแก้ว(เขต อุดมเมลา) อ.แม่ออน จ.เชียงใหม่

สำรวจ : ฝ่ายสำรวจ

เขียนแบบ :

สถาปนิก :

วิศวกรโยธา :

วิศวกรสุขาภิบาล :

วิศวกรไฟฟ้า :

วิศวกรเครื่องกล :

หัวหน้าฝ่ายสำรวจ

ผู้อำนวยการส่วนวิศวกรรมเครื่องกล

ผู้อำนวยการสำนักช่าง

เห็นชอบ :

ปลัดองค์การบริหารส่วนจังหวัดเชียงใหม่

อนุมัติ :

นายกองค์การบริหารส่วนจังหวัดเชียงใหม่

แสดงแบบ : แบบขยายประตูระบายน้ำ 2  
STANDARD DESIGNS 400-500 KG GATE  
SCREW-LIFT ASSEMBLY-PART DETAILS

มาตรฐาน : 1 : 25

รับ / เดือน / ปี :

เลขที่แบบ : 220/2พ.65  
แผนที่ : A-27 จำนวนแผ่น : 27

3 วิศวกรรมการจัดตั้งแบบประตูระบายน้ำ  
(ลงชื่อ)   
(ลงชื่อ) ปรึกษากรรมการ  
(ลงชื่อ) กรรมการ  
(ลงชื่อ) กรรมการ



แบบสรุปราคากลางงานก่อสร้างอาคาร

ชื่อโครงการ/งานก่อสร้าง	ประกวดราคาจ้างก่อสร้างโครงการปรับปรุงคลองแม่ข่า บ้านแม่สาหลวง หมู่ที่ 3 ตำบลแม่สา (เขต อบต.แม่สา) เชื่อม บ้านพระนอน หมู่ที่ 5 ตำบลดอนแก้ว (เขต อบต.ดอนแก้ว)		
สถานที่ก่อสร้าง	อำเภอแม่ริม จังหวัดเชียงใหม่ ด้วยวิธีประกวดราคาอิเล็กทรอนิกส์ (e-bidding)/โครงการปรับปรุงคลองแม่ข่า บ้านแม่สาหลวง หมู่ที่ 3 ตำบลแม่สา (เขต อบต.แม่สา) เชื่อม ตำบลแม่สา (เขต อบต.แม่สา) เชื่อม บ้านพระนอน หมู่ที่ 5 ตำบลดอนแก้ว (เขต อบต.ดอนแก้ว) อำเภอแม่ริม จังหวัด เชียงใหม่		
แบบเลขที่	220/2565		
หน่วยงานเจ้าของโครงการ/งานก่อสร้าง	องค์การบริหารส่วนจังหวัดเชียงใหม่ องค์การบริหารส่วนจังหวัดเชียงใหม่		
แบบ ปร. 4 และ ปร. 5 ที่แนบ	มีจำนวน	1	ชุด
คำนวณราคากลาง	เมื่อวันที่		

หน่วย : บาท

ลำดับที่	รายงาน	ค่าก่อสร้าง	หมายเหตุ
1	งานภูมิทัศน์ จำนวน 1.000 หลังละ 3,521,168.58 บาท	3,521,168.58	
2	งานชลประทาน : ราคากลาง	2,128,130.18	
สรุป	ราคากลาง	5,649,298.76	
	ราคากลาง (..... ห้าล้านหกแสนสี่หมื่นเก้าพันสองร้อยเก้าสิบแปดบาทเจ็ดสิบหกสตางค์ .....) )		

## แบบสรุปราคากลางงานก่อสร้างอาคาร

ชื่อโครงการ/งานก่อสร้าง	ประกวดราคาจ้างก่อสร้างโครงการปรับปรุงคลองแม่ข่า บ้านแม่สาหลวง หมู่ที่ 3 ตำบลแม่สา (เขต อบต.แม่สา) เชื่อม บ้านพระนอน หมู่ที่ 5 ตำบลดอนแก้ว (เขต อบต.ดอนแก้ว) อำเภอแม่ริม จังหวัดเชียงใหม่ ด้วยวิธีประกวดราคาอิเล็กทรอนิกส์ (e-bidding)/โครงการปรับปรุงคลองแม่ข่า บ้านแม่สาหลวง หมู่ที่ 3 ตำบลแม่สา (เขต อบต.แม่สา) เชื่อม		
สถานที่ก่อสร้าง	บ้านพระนอน หมู่ที่ 5 ตำบลดอนแก้ว (เขต อบต.ดอนแก้ว) ตำบล แม่สา	อำเภอ แม่ริม	จังหวัด เชียงใหม่
แบบเลขที่	220/2565		
หน่วยงานเจ้าของโครงการ/งานก่อสร้าง	องค์การบริหารส่วนจังหวัดเชียงใหม่ องค์การบริหารส่วนจังหวัดเชียงใหม่		
แบบ ปร. 4 และ ปร. 5 ที่แนบ	มีจำนวน		ชุด
คำนวณราคากลาง	เมื่อวันที่		



( วิทยา เผือกขาว )

ประธานกรรมการกำหนดราคากลาง



( พงษ์พันธุ์ ปิ่นแจ้ง )

กรรมการกำหนดราคากลาง



( ทศนาภรณ์ วรรณธรรม )

กรรมการกำหนดราคากลาง

วิทยา เผือกขาว

31 พฤษภาคม 2565 16:12:59



## แบบสรุปค่าก่อสร้าง

กลุ่มงาน/งาน	งานภูมิทัศน์
ชื่อโครงการ/งานก่อสร้าง	ประกวดราคาจ้างก่อสร้างโครงการปรับปรุงคลองแม่ข่า บ้านแม่สาวหลวง หมู่ที่ 3 ตำบลแม่สาว (เขต อบต.แม่สาว) เชื่อม บ้านพระนอน หมู่ที่ 5 ตำบลดอนแก้ว (เขต อบต.ดอนแก้ว)
สถานที่ก่อสร้าง	อำเภอแม่ริม จังหวัดเชียงใหม่ ด้วยวิธีประกวดราคาอิเล็กทรอนิกส์ (e-bidding)/โครงการปรับปรุงคลองแม่ข่า บ้านแม่สาวหลวง หมู่ที่ 3 ตำบลแม่สาว (เขต อบต.แม่สาว) เชื่อม อำเภอแม่ริม จังหวัดเชียงใหม่
แบบเลขที่	บ้านพระนอน หมู่ที่ 5 ตำบลดอนแก้ว (เขต อบต.ดอนแก้ว) อำเภอแม่ริม จังหวัดเชียงใหม่ 220/2565
หน่วยงานเจ้าของโครงการ/งานก่อสร้าง	องค์การบริหารส่วนจังหวัดเชียงใหม่ / องค์การบริหารส่วนจังหวัดเชียงใหม่
แบบ ปร. 4 ที่แนบ	มีจำนวน 3 หน้า
คำนวณราคากลาง	เมื่อวันที่

หน่วย : บาท

ลำดับที่	รายงาน	ค่างานต้นทุน	Factor F	ค่าก่อสร้าง	หมายเหตุ
1	งานภูมิทัศน์	2,710,259.07	1.2992	3,521,168.58	
รวมค่าก่อสร้าง				3,521,168.58	

ขนาดหรือเนื้อที่อาคารจำนวน บาท/ตารางเมตร

หมายเหตุ : แสดงแบบสรุปค่าก่อสร้าง รวม 3,521,168.58 บาท ต่อ 1 หน่วย

กลุ่มงาน/งาน	งานภูมิทัศน์
ชื่อโครงการ/งานก่อสร้าง	ประกวดราคาจ้างก่อสร้างโครงการปรับปรุงคลองแม่ข่า บ้านแม่สาหลวง หมู่ที่ 3 ตำบลแม่สา (เขต อบต.แม่สา) เชื่อม บ้านพระนอน หมู่ที่ 5 ตำบลดอนแก้ว (เขต อบต.ดอนแก้ว)
สถานที่ก่อสร้าง	อำเภอแม่ริม จังหวัดเชียงใหม่ ด้วยวิธีประกวดราคาอิเล็กทรอนิกส์ (e-bidding)/โครงการปรับปรุงคลองแม่ข่า บ้านแม่สาหลวง หมู่ที่ 3 ตำบลแม่สา (เขต อบต.แม่สา) เชื่อม บ้านพระนอน หมู่ที่ 5 ตำบลดอนแก้ว (เขต อบต.ดอนแก้ว) อำเภอแม่ริม จังหวัดเชียงใหม่
แบบเลขที่	บ้านพระนอน หมู่ที่ 5 ตำบลดอนแก้ว (เขต อบต.ดอนแก้ว) อำเภอแม่ริม จังหวัดเชียงใหม่ 220/2565
หน่วยงานเจ้าของโครงการ/งานก่อสร้าง	องค์การบริหารส่วนจังหวัดเชียงใหม่ / องค์การบริหารส่วนจังหวัดเชียงใหม่
แบบ พร. 4 ที่แนบ	มีจำนวน 3 หน้า
คำนวณราคากลาง	เมื่อวันที่

หน่วย : บาท

ลำดับที่	รายงาน	ค่างานต้นทุน	Factor F	ค่าก่อสร้าง	หมายเหตุ
	เงื่อนไขการใช้ตาราง Factor F				
	เงินล่วงหน้าจ่าย 0 %				
	เงินประกันผลงานหัก 0 %				
	ดอกเบี้ยเงินกู้ 5 %				
	ภาษีมูลค่าเพิ่ม 7 %				
				รวมค่าก่อสร้าง	
				3,521,168.58	

ขนาดหรือเนื้อที่อาคารจำนวน บาท/ตารางเมตร

หมายเหตุ : แสดงแบบสรุปค่าก่อสร้าง รวม 3,521,168.58 บาท ต่อ 1 หน่วย

จิตยา เผือกขาว

31 พฤษภาคม 2565 16:14:52

## แบบสรุปค่าก่อสร้าง

ชื่อโครงการ/งานก่อสร้าง	ประกวดราคาจ้างก่อสร้างโครงการปรับปรุงคลองแม่ข่า บ้านแม่สาหลวง หมู่ที่ 3 ตำบลแม่สา (เขต อบต.แม่สา) เขื่อน บ้านพระนอน หมู่ที่ 5 ตำบลดอนแก้ว (เขต อบต.ดอนแก้ว)		
สถานที่ก่อสร้าง	อำเภอแม่ริม จังหวัดเชียงใหม่ ด้วยวิธีประกวดราคาอิเล็กทรอนิกส์ (e-bidding)/โครงการปรับปรุงคลองแม่ข่า บ้านแม่สาหลวง หมู่ที่ 3 ตำบลแม่สา (เขต อบต.แม่สา) เขื่อน บ้านพระนอน หมู่ที่ 5 ตำบลดอนแก้ว (เขต อบต.ดอนแก้ว) อำเภอแม่ริม จังหวัดเชียงใหม่		
แบบเลขที่	220/2565		
หน่วยงานเจ้าของโครงการ/งานก่อสร้าง	องค์การบริหารส่วนจังหวัดเชียงใหม่ / องค์การบริหารส่วนจังหวัดเชียงใหม่		
แบบ ปร. 4 ที่แนบ	มีจำนวน	3	หน้า
คำนวณราคากลาง	เมื่อวันที่		



( วิทยา เผือกขาว )

ประธานกรรมการกำหนดราคากลาง



( ทศนาภรณ์ วรกุลธรรม )

กรรมการกำหนดราคากลาง

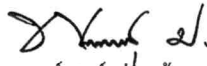

( พงษ์พันธุ์ ปิ่นแจ้ง )

กรรมการกำหนดราคากลาง

## แบบสรุปราคากลางงานก่อสร้างชลประทาน

ชื่อโครงการ/งานก่อสร้าง ประมวลราคาจ้างก่อสร้างโครงการปรับปรุงคลองแม่ข้า บ้านแม่สาหลวง หมู่ที่ 3 ตำบลแม่สา (เขต อบต.แม่สา) เชื่อม บ้านพระนอน หมู่ที่ 5 ตำบลดอนแก้ว (เขต อบต.ดอนแก้ว) อำเภอมะริม จังหวัดเชียงใหม่ ด้วยวิธีประกวดราคาอิเล็กทรอนิกส์ (e-bidding)/โครงการปรับปรุงคลองแม่ข้า บ้านแม่สาหลวง หมู่ที่ 3 ตำบลแม่สา (เขต อบต.แม่สา) เชื่อม บ้านพระนอน หมู่ที่ 5

หน่วยงาน องค์การบริหารส่วนจังหวัดเชียงใหม่/องค์การบริหารส่วนจังหวัดเชียงใหม่ เชียงใหม่

ช่องที่ 1	ช่องที่ 2	ช่องที่ 3	ช่องที่ 4	ช่องที่ 5	ช่องที่ 6	ค่า Factor F	ช่องที่ 7		หมายเหตุ
ลำดับที่	รายการ	ปริมาณ	หน่วย	คำนวณต้นทุนต่อหน่วย (บาท)	คำนวณต้นทุน (บาท)		ราคากลาง		
							ราคากลางต่อหน่วย	ราคากลาง	
1	งานฝังกันดิน								
1.1	เสาเข็ม								
1.1.1	[18.1.1(1)] เสาเข็ม ค.ส.ล. หน้าตัด 1-0.22x0.22 เมตร ความยาว 3.50 เมตร	358.000	ต้น	1,915.00	685,570.00	1.3357	2,557.86	915,715.84	
1.2	แผ่นกำแพงกันดิน								
1.2.1	แผ่นกำแพงกันดินขนาด 0.35x0.05x1.35 เมตร	1,068.000	แผ่น	250.00	267,000.00	1.3357	333.92	356,631.90	
1.3	คานทับหลัง								
1.3.1	งานคอนกรีตเสริมเหล็ก								
1.3.1.1	[9.1(1)]งานคอนกรีตโครงสร้าง	32.040	ลบ.ม.	6,637.77	212,674.15	1.3357	8,866.06	284,068.86	
1.3.1.2	[9.2]งานเหล็กเสริมคอนกรีต	2,195.830	กก.	35.04	76,941.88	1.3357	46.80	102,771.26	
2	ฝายน้ำล้น								
2.1	ฝายน้ำล้นขนาด กว้าง 6 เมตร ยาว 8 เมตร								

วิทยา เผือกขาว

31 พฤษภาคม 2565 16:15:30

หน้า 1 จาก 4

## แบบสรุปราคากลางงานก่อสร้างชลประทาน

ชื่อโครงการ/งานก่อสร้าง    ประมวลราคาจ้างก่อสร้างโครงการปรับปรุงคลองแม่ข้า บ้านแม่สาหลวง หมู่ที่ 3 ตำบลแม่สา (เขต อบต.แม่สา) เชื่อม บ้านพระนอน หมู่ที่ 5 ตำบลดอนแก้ว (เขต อบต.ดอนแก้ว) อำเภอแม่ริม จังหวัดเชียงใหม่ ด้วยวิธีประกวดราคาอิเล็กทรอนิกส์ (e-bidding)/โครงการปรับปรุงคลองแม่ข้า บ้านแม่สาหลวง หมู่ที่ 3 ตำบลแม่สา (เขต อบต.แม่สา) เชื่อม บ้านพระนอน หมู่ที่ 5

หน่วยงาน    องค์การบริหารส่วนจังหวัดเชียงใหม่/อบต.ดอนแก้ว สำนักงานแม่ริม จังหวัดเชียงใหม่

ชื่องที่ 1 ลำดับที่	ชื่องที่ 2 รายการ	ชื่องที่ 3 ปริมาณ	ชื่องที่ 4 หน่วย	ชื่องที่ 5 ค่างานต้นทุนต่อหน่วย (บาท)	ชื่องที่ 6 ค่างานต้นทุน (บาท)	ค่า Factor F	ชื่องที่ 7		หมายเหตุ
							ราคากลาง		
							ราคากลางต่อหน่วย	ราคากลาง	
2.1.1	งานคอนกรีตเสริมเหล็ก								
2.1.1.1	[9.1(1)]งานคอนกรีตโครงสร้าง	29.250	ลบ.ม.	5,569.57	162,909.92	1.3357	7,439.27	217,598.78	
2.1.1.2	[9.2]งานเหล็กเสริมคอนกรีต	2,259.070	กก.	35.04	79,157.81	1.3357	46.80	105,731.08	
2.1.2	งานเครื่องกว้านและบานระบายขนาด 0.90x0.90 เมตร								
2.1.2.1	[24.7] งานประตูบานตรง ขนาด 0.90X0.90 ม. พร้อมเครื่องกว้าน 400 กิโลกรัม และอุปกรณ์ประกอบ	1.000	บาน	13,920.00	13,920.00	1.3357	18,592.94	18,592.94	
3	งานดิน								
3.1	ดินขุดด้วยเครื่องจักร								
3.1.1	งานดินขุด								
3.1.1.1	[3.2]งานดินขุดด้วยเครื่องจักร	333.758	ลบ.ม.	18.98	6,334.72	1.3357	25.35	8,461.28	
3.2	งานดินถม								

วิทยา เผือกขาว

31 พฤษภาคม 2565 16:15:30

## แบบสรุปราคากลางงานก่อสร้างชลประทาน

ชื่อโครงการ/งานก่อสร้าง   ประกวดราคาจ้างก่อสร้างโครงการปรับปรุงคลองแม่ข่า บ้านแม่สาหลวง หมู่ที่ 3 ตำบลแม่สา (เขต อบต.แม่สา) เชื่อม บ้านพระนอน หมู่ที่ 5 ตำบลตอนแก้ว (เขต อบต.ตอนแก้ว) อำเภอแม่ริม จังหวัดเชียงใหม่ ด้วยวิธีประกวดราคาอิเล็กทรอนิกส์ (e-bidding)/โครงการปรับปรุงคลองแม่ข่า บ้านแม่สาหลวง หมู่ที่ 3 ตำบลแม่สา (เขต อบต.แม่สา) เชื่อม บ้านพระนอน หมู่ที่ 5  
 หน่วยงาน   องค์การบริหารส่วนจังหวัดเชียงใหม่/องค์การบริหารส่วนจังหวัดเชียงใหม่ เชียงใหม่

ช่องที่ 1 ลำดับที่	ช่องที่ 2 รายการ	ช่องที่ 3 ปริมาณ	ช่องที่ 4 หน่วย	ช่องที่ 5 ค่างานต้นทุนต่อหน่วย (บาท)	ช่องที่ 6 ค่างานต้นทุน (บาท)	ค่า Factor F	ช่องที่ 7		หมายเหตุ
							ราคากลาง		
							ราคากลางต่อหน่วย	ราคากลาง	
3.2.1	งานดินถม								
3.2.1.1	งานดินถมจากงานดินขุด								
3.2.1.1.1	[7.2]งานดินถมบดอัดแน่นด้วยเครื่องจักรเบา	333.758	ลบ.ม.	38.67	12,906.42	1.3357	51.65	17,239.10	
3.2.1.2	งานดินถม								
3.2.1.2.1	[7.2]งานดินถมบดอัดแน่นด้วยเครื่องจักรเบา	193.670	ลบ.ม.	391.67	75,854.72	1.3357	523.15	101,319.14	
รวมค่างานต้นทุนทั้งสิ้น					1,593,269.62				
							รวมราคากลางทั้งสิ้น	2,128,130.18	

ราคากลาง (..... สองล้านหนึ่งแสนสองหมื่นแปดพันหนึ่งร้อยสามสิบบาทสิบแปดสตางค์ .....) )

## แบบสรุปราคากลางงานก่อสร้างชลประทาน

ชื่อโครงการ/งานก่อสร้าง ประกวราคาจ้างก่อสร้างโครงการปรับปรุงคลองแม่ข่า บ้านแม่สาหลวง หมู่ที่ 3 ตำบลแม่สา (เขต อบต.แม่สา) เขื่อน บ้านพระนอน หมู่ที่ 5 ตำบลดอนแก้ว (เขต อบต.ดอนแก้ว) อำเภอแม่ริม  
จังหวัดเชียงใหม่ ด้วยวิธีประกวดราคาอิเล็กทรอนิกส์ (e-bidding)/โครงการปรับปรุงคลองแม่ข่า บ้านแม่สาหลวง หมู่ที่ 3 ตำบลแม่สา (เขต อบต.แม่สา) เขื่อน บ้านพระนอน หมู่ที่ 5  
หน่วยงาน องค์การบริหารส่วนจังหวัดเชียงใหม่/องค์การบริหารส่วนจังหวัดเชียงใหม่ เชียงใหม่

## แบบสรุปราคากลางงานก่อสร้างชลประทาน

ชื่อโครงการ/งานก่อสร้าง ประกวดราคาจ้างก่อสร้างโครงการปรับปรุงคลองแม่ข้า บ้านแม่สาหลวง หมู่ที่ 3 ตำบลแม่สา (เขต อบต.แม่สา) เข้ม บ้านพระนอน หมู่ที่ 5 ตำบลดอนแก้ว (เขต อบต.ดอนแก้ว) อำเภอแม่ริม  
จังหวัดเชียงใหม่ ด้วยวิธีประกวดราคาอิเล็กทรอนิกส์ (e-bidding)/โครงการปรับปรุงคลองแม่ข้า บ้านแม่สาหลวง หมู่ที่ 3 ตำบลแม่สา (เขต อบต.แม่สา) เข้ม บ้านพระนอน หมู่ที่ 5  
หน่วยงาน องค์การบริหารส่วนจังหวัดเชียงใหม่/องค์การบริหารส่วนจังหวัดเชียงใหม่ เชียงใหม่



( วิทยา เผือกขาว )

ประธานกรรมการกำหนดราคากลาง

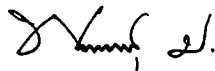

( พงษ์พันธุ์ ปิ่นแจ้ง )

กรรมการกำหนดราคากลาง



( ทักษิณาภรณ์ วรกมลธรรม )

กรรมการกำหนดราคากลาง



แบบแสดงรายการ ปริมาณงาน และราคา

กลุ่มงาน/งาน	งานภูมิทัศน์
ชื่อโครงการ/งานก่อสร้าง	ประกวดราคาจ้างก่อสร้างโครงการปรับปรุงคลองแม่ข่า บ้านแม่สาหลวง หมู่ที่ 3 ตำบลแม่สา (เขต อบต.แม่สา) เชื่อม บ้านพระนอน หมู่ที่ 5 ตำบลดอนแก้ว (เขต อบต.ดอนแก้ว)
สถานที่ก่อสร้าง	ตำบล แม่สา อำเภอมะริม จังหวัดเชียงใหม่ ด้วยวิธีประกวดราคาอิเล็กทรอนิกส์ (e-bidding) / โครงการปรับปรุงคลองแม่ข่า บ้านแม่สาหลวง หมู่ที่ 3 ตำบลแม่สา (เขต อบต.แม่สา) เชื่อม บ้านพระนอน หมู่ที่ 5 ตำบลดอนแก้ว (เขต อบต.ดอนแก้ว) อำเภอมะริม จังหวัดเชียงใหม่ แบบเลขที่ 220/2565
หน่วยงานเจ้าของโครงการ/งานก่อสร้าง	องค์การบริหารส่วนจังหวัดเชียงใหม่ / องค์การบริหารส่วนจังหวัดเชียงใหม่
คำนวณราคากลางโดย	คณะกรรมการกำหนดราคากลาง เมื่อวันที่

หน่วย : บาท

ลำดับที่	รายการ	จำนวน	หน่วย	ค่าวัสดุ		ค่าแรงงาน		รวมค่าวัสดุและแรงงาน	หมายเหตุ
				ราคาต่อหน่วย	จำนวนเงิน	ราคาต่อหน่วย	จำนวนเงิน		
1	งานภูมิทัศน์		รวม					2,710,259.07	
รวมค่าวัสดุและค่าแรงงานเป็นเงินประมาณ								2,710,259.07	

หมายเหตุ : แสดงรายการปริมาณ และราคารวม 2,710,259.07 บาท ต่อ 1 หน่วย ✓

วิทยา เมื่อกษา

31 พฤษภาคม 2565 16:14:48

แบบแสดงรายการ ปริมาณงาน และราคา

หน่วย : บาท

ลำดับที่	รายการ	จำนวน	หน่วย	ค่าวัสดุ		ค่าแรงงาน		รวมค่าวัสดุ และแรงงาน	หมายเหตุ
				ราคาต่อหน่วย	จำนวนเงิน	ราคาต่อหน่วย	จำนวนเงิน		
1	งานภูมิทัศน์								
	- ต้นรวงผึ้งขนาดลำต้นไม่น้อยกว่า 3 นิ้ว สูงไม่น้อยกว่า 2.00 เมตร	92.000	ต้น	12,750.00	1,173,000.00	3,825.00	351,900.00	1,524,900.00	
	- ต้นทองอุไร สูง 8 นิ้ว สูงไม่น้อยกว่า 60 ซม.	2,750.000	ถุง	150.00	412,500.00	45.00	123,750.00	536,250.00	
	- ถั่วบราซิลสูง 2 นิ้ว	45,000.000	ถุง	5.00	225,000.00	1.50	67,500.00	292,500.00	
	- หญ้าแฝก	100.000	ถุง	30.00	3,000.00	9.00	900.00	3,900.00	
	งานทางเดิน								
	- วัสดุชั้นพื้นทางหินคลุก	168.750	ลบ.ม.	385.05	64,977.18	0.00	0.00	64,977.19	
	- งานลาดแอสฟัลท์ติก (Prime Coat)	712.500	ตร.ม.	36.44	25,963.50	0.00	0.00	25,963.50	
	- ผิวแอสฟัลท์ติกคอนกรีตหนา 0.035 เมตร	712.500	ตร.ม.	211.31	150,558.37	0.00	0.00	150,558.38	
	- ดินดำ	147.250	บาท/ลบ.ม.	500.00	73,625.00	100.00	14,725.00	88,350.00	
	- ปูนขาว	5.000	บาท/กระสอบ	300.00	1,500.00	60.00	300.00	1,800.00	
	- ปุ๋ยอินทรีย์	9.000	บาท/กระสอบ	350.00	3,150.00	70.00	630.00	3,780.00	

## แบบแสดงรายการ ปริมาณงาน และราคา

หน่วย : บาท

ลำดับที่	รายการ	จำนวน	หน่วย	ค่าวัสดุ		ค่าแรงงาน		รวมค่าวัสดุ และแรงงาน	หมายเหตุ
				ราคาต่อหน่วย	จำนวนเงิน	ราคาต่อหน่วย	จำนวนเงิน		
	- สารป้องกันกำจัดโรค	8.000	ขวด	1,800.00	14,400.00	360.00	2,880.00	17,280.00	
	รวมค่างานภูมิทัศน์	-	-	16,517.80	2,147,674.05	4,470.50	562,585.00	2,710,259.07	
รวมค่าวัสดุ และแรงงาน								2,710,259.07	